

118/07

*SPECYFIKACJA ISTOTNYCH WARUNKÓW
ZAMÓWIENIA*

***PRZETARG NIEOGRANICZONY
NA DOSTAWĘ WRAZ Z MONTAŻEM
SPRZĘTU KWATERUNKOWEGO
DLA KPP CZŁUCHÓW***

GDAŃSK 24.05.2007r.

SPIS TREŚCI

ROZDZIAŁ I - POSTANOWIENIA OGÓLNE

ROZDZIAŁ II - OPIS PRZEDMIOTU ZAMÓWIENIA

ROZDZIAŁ III - UWARUNKOWANIA REALIZACJI ZAMIERZENIA

ROZDZIAŁ IV - OPIS SPOSOBU OBLICZANIA CENY OFERTY

ROZDZIAŁ V - WYMAGANIA ZAMAWIAJĄCEGO

ROZDZIAŁ VI - WADIUM

ROZDZIAŁ VII - KRYTERIA OCENY OFERT

ROZDZIAŁ VIII - SKŁADANIE OFERT

ROZDZIAŁ IX- POSTĘPOWANIE O ZAMÓWIENIE PUBLICZNE

ROZDZIAŁ X - ŚRODKI OCHRONY PRAWNEJ

załączniki

Nr 1 - Wykaz asortymentowy (zał. nr 1)

Nr 2 – Formularz Oferty

Nr 3 - Oświadczenie zgodne z wymogami art.22 i 24 Ustawy – prawo zamówień publicznych

Nr 4 - Projekt umowy

Nr 5 – wymagania asortymentowe (zał. nr 5)

ROZDZIAŁ I. POSTANOWIENIA OGÓLNE

W specyfikacji i we wszystkich dokumentach z nią związanych następujące słowa i zwroty winny mieć znaczenie :

ZAMAWIAJĄCY - oznacza w tekście SIWZ - Komenda Wojewódzka Policji w Gdańsku, 80-819
Gdańsk , ul. Okopowa 15.

Adres do korespondencji: Sekcja Zamówień Publicznych KWP w Gdańsku ul. Biskupia 23 80-875
Gdańsk.

Tel. 058/32-14817, 32-14946 fax: 058/32-14810

adres e-mail: zamowienia-kwp@pomorska.policja.gov.pl

WYKONAWCA – osoba fizyczna, osoba prawna albo jednostka organizacyjna nieposiadająca osobowości prawnej, która ubiega się o udzielenie zamówienia publicznego, złożyła ofertę lub zawarła umowę w sprawie zamówienia publicznego.

OFERTA - oznacza zestaw wszystkich załączników, oświadczeń, wzorów i dokumentów żądanych przez Zamawiającego w specyfikacji , wypełnionych ściśle z jego wymaganiami i na warunkach tam określonych wraz z wycenioną propozycją Wykonawcy wykonania przedmiotu zamówienia, złożoną przez Wykonawcę w sposób określony w specyfikacji w wyniku przystąpienia do niniejszego postępowania.

SPECYFIKACJA - oznacza niniejszą specyfikację istotnych warunków zamówienia oraz wszelkie załączniki, wzory, formularze i inne dokumenty , które stanowią jej integralną część.

USTAWA - oznacza ustawę z dnia 29.01.2004r. – Prawo zamówień publicznych.

PRZEDMIOT ZAMÓWIENIA - oznacza wykonanie dostaw, w sposób i na warunkach określonych szczegółowo w ROZDZIALE II specyfikacji.

ZAWIADOMIENIE - oznacza formalne pisemne powiadomienie WYKONAWCY o zatwierdzeniu wyboru jego Oferty przez Zamawiającego.

CENA - oznacza kwotę brutto, należną do zapłaty WYKONAWCY za wykonanie przedmiotu zamówienia zgodnie z postanowieniami UMOWY.

UMOWA - oznacza pisemne zapisanie ogólnych i szczegółowych warunków wykonania zamówienia

ROZDZIAŁ II . OPIS PRZEDMIOTU ZAMÓWIENIA

Przedmiotem zamówienia jest dostawa wraz z montażem sprzętu kwaterunkowego dla KPP Człuchów zgodnie z zał. nr 1 oraz 5 do SIWZ.

Termin gwarancji – min 24 miesiące

CPV – 36.12.11.70-7

Zamawiający nie dopuszcza składania ofert wariantowych i nie dopuszcza składanie ofert częściowych. Zamawiający dopuszcza składanie ofert równoważnych.

Zamawiający nie zamierza zawrzeć umowy ramowej i nie przewiduje zamówień uzupełniających oraz aukcji elektronicznej.

Zamawiający nie przewiduje Wykonawcom zwrotu kosztów udziału w postępowaniu.

ROZDZIAŁ III. UWARUNKOWANIA REALIZACJI ZAMIERZENIA

Wykonawca zainteresowany wyżej określonym zamówieniem publicznym , przy opracowywaniu oferty, powinien uwzględnić następujące uwagi i zalecenia Zamawiającego :,

- **wymagany termin realizacji zamówienia - 16.07 – 17.08.2007 r. z możliwością przesunięcia terminu dostawy o 20 dni.**
Zamawiający powiadomi Wykonawcę o terminie dostawy w formie pisemnej.

ROZDZIAŁ IV . SPOSÓB OBLICZANIA CENY OFERTY

1. Ogólne zasady :

- Wykonawca w przedstawionej ofercie winien obliczyć cenę zgodnie z zał. nr 1 do SIWZ;
- cena oferty winna być wyrażona w złotych polskich (do dwóch miejsc po przecinku) za wykonanie przedmiotu zamówienia;

2.Cena Oferty winna obejmować:

Zakres asortymentowy określony w zał. nr 1 oraz 5 do SIWZ i uwzględniać dostawę do KPP Człuchów ul. Kasztanowa.

ROZDZIAŁ V. WYMAGANIA ZAMAWIAJĄCEGO

1. Warunki wymagane od Wykonawców ubiegających się o udzielenie zamówienia publicznego:

- Spełnienie warunków określonych w art. 22 i 24 – Prawo zamówień publicznych,
- Spełniają warunki SIWZ i Ustawy – Prawo zamówień publicznych

2. Dokumenty i oświadczenia wymagane od Wykonawców:

Zamawiający wymaga, aby każdy z Wykonawców składając ofertę na przedmiot zamówienia określony w Rozdziale II, złożył następujące **dokumenty** :

- wypełniony **formularz Oferty** - według ZAŁĄCZNIKA Nr 1; **Uwaga:** podpisany przez upoważnionego przedstawiciela (- li) zgodnie z wypisem z właściwego rejestru; wraz z załącznikiem kosztowym nr 1.
- aktualny odpis z właściwego rejestru albo aktualne zaświadczenie o wpisie do ewidencji działalności gospodarczej, jeżeli odrębne przepisy wymagają wpisu do rejestru lub zgłoszenia do ewidencji działalności gospodarczej
- oświadczenie zgodnie z wymogami art. 22 i 24 Ustawy (ZAŁĄCZNIK Nr 2);
- projekt umowy - który winien być akceptowany poprzez podpisanie przez upoważnionego przedstawiciela Wykonawcy(ZAŁĄCZNIK Nr 3). ;

Zamawiający dopuszcza wspólne ubieganie się Wykonawców o udzielenie zamówienia publicznego. W takim przypadku Wykonawcy ustanawiają pełnomocnika do reprezentowania ich w postępowaniu. Do oferty należy dołączyć pełnomocnictwo.

Dokumenty stanowiące załączniki wymagane przez specyfikację powinny zostać wypełnione przez Wykonawcę wg warunków i postanowień zawartych w specyfikacji - bez dokonania w nich zmian. W przypadku, gdy jakaś część wymaganych dokumentów nie dotyczy Wykonawcy, wpisuje on w danym miejscu "nie dotyczy".

Pod pojęciem aktualne rozumie się dokument: aktualny odpis z odpowiedniego rejestru wystawiony nie wcześniej niż 6 m – cy przed upływem terminu do składania ofert.

Dokumenty : odpis z rejestru i inne dokumenty mogą być przedstawione w formie oryginałów lub kserokopii tych dokumentów - poświadczonych za zgodność z oryginałem przez Wykonawcę .

Jednocześnie Zamawiający informuje , że wszelkie pełnomocnictwa dołączone do oferty muszą być złożone w formie oryginałów lub notarialnie potwierdzonej kserokopii.

Zamawiający może zażądać przedstawienia oryginału lub notarialnie potwierdzonej kopii dokumentu, gdy przedstawiona przez Wykonawcę kserokopia dokumentu jest nieczytelna lub budzi wątpliwości co do jej prawidłowości, a Zamawiający nie może sprawdzić jej prawdziwości w inny sposób.

Zamawiający prosi o wypełnianie dokumentów załączonych do specyfikacji istotnych warunków Zamówienia.

3. Zasady oceny spełnienia warunków i wymogów Zamawiającego:

Zamawiający oceni spełnienie warunków i wymogów określonych w pkt.V.1 i pkt.V.2.:

A/ Jeżeli Wykonawca nie wykaże się spełnieniem warunków i wymogów o których mowa w pkt.V.1 i pkt.V.2 lub w przypadku gdy Zamawiający nie uzna złożonych dokumentów za spełniające te wymogi, Wykonawca zostanie **wykluczony lub oferta odrzucona** bez szczegółowej analizy merytorycznej oferty. Ofertę Wykonawcy wykluczonego uznaje się za odrzuconą

B/ Jeżeli Wykonawca wykaże się spełnieniem warunków i wymogów, o których mowa w pkt.V.1 i pkt.V.2 oraz Zamawiający uzna złożone dokumenty za spełniające te wymogi, Oferta zostanie zakwalifikowana do dalszej analizy.

Zamawiający informuje, że sposobem porozumiewania się pomiędzy Wykonawca – Zamawiający będzie forma pisemna. Zamawiający dopuszcza formę porozumiewania się faxem. Jeżeli Zamawiający lub Wykonawca przekazują dokumenty lub informację (za wyjątkiem oferty) faxem, każda ze stron na żądanie drugiej, niezwłocznie potwierdza fakt ich otrzymania.

ROZDZIAŁ VI . WADIUM

Zamawiający nie przewiduje wpłaty wadium.

ROZDZIAŁ VII. KRYTERIA OCENY OFERT

1. Kryteria wyboru najkorzystniejszej Oferty :

Przy wyborze i ocenie złożonych ofert, Zamawiający kierować się będzie wyłącznie ceną. Zamawiający udzieli zamówienia Wykonawcy, który zaoferował najniższą cenę za całość zamówienia.

ROZDZIAŁ VIII . SKŁADANIE OFERT

1. Forma przygotowania Oferty :

- 1.1. Oferta powinna być napisana w 1 egz. na maszynie do pisania lub przy pomocy komputera lub ręcznie oraz powinna być podpisana przez upoważnionego przedstawiciela lub przedstawicieli Wykonawcy (zgodnie z wpisem w stosownym dokumencie uprawniającym do występowania w obrocie prawnym, zgodnie z wymaganiami ustawowymi).
- 1.2. Wszystkie miejsca, w których Wykonawca naniósł zmiany winny być parafowane przez osobę podpisującą ofertę.

2. Forma złożenia Oferty :

- 2.1. Wykonawca powinien złożyć ofertę wraz z wszystkimi wymaganymi przez Prawo i specyfikację dokumentami, załącznikami.
- 2.2. Oferta powinna zostać złożona w zamkniętej w sposób uniemożliwiający jej przypadkowe otwarcie kopercie i oznaczona wyłącznie :
 - a/ firmą (nazwiskiem) i adresem Wykonawcy,
 - b/ oznakowaniem : " **Oferta na dostawę sprzętu kwaterunkowego dla KPP Człuchów Gdańsk nr sprawy 118/07**"
- 2.3. Jeżeli Oferta zostanie złożona w inny sposób niż powyżej opisany, Zamawiający - KWP w Gdańsku nie bierze odpowiedzialności za nieprawidłowe skierowanie, przedwczesne lub przypadkowe otwarcie oferty.

3. Uznanie ważności Oferty :

Aby Oferta mogła zostać uznana za ważną i brać udział w ocenie powinna spełniać wymogi Ustawy i niniejszej specyfikacji, a zwłaszcza być złożona w terminie do składania ofert , o którym mowa w specyfikacji.

Zamawiający zgodnie z art.89 ust. 1 Prawa zamówień publicznych zobowiązany jest **odrzuć** Ofertę, jeżeli :

- 1) jest niezgodna z ustawą;
- 2) jej treść nie odpowiada treści specyfikacji istotnych warunków zamówienia;
- 3) jej złożenie stanowi czyn nieuczciwej konkurencji w rozumieniu przepisów o zwalczaniu nieuczciwej konkurencji;
- 4) zawiera rażąco niską cenę w stosunku do przedmiotu zamówienia;
- 5) została złożona przez wykonawcę wykluczonego z udziału w postępowaniu o udzielenie zamówienia lub nie zaproszonego do składania ofert;
- 6) zawiera omyłki rachunkowe w obliczeniu ceny, których nie można poprawić na podstawie art. 88, lub błędy w obliczeniu ceny;
- 7) wykonawca w terminie 7 dni od dnia otrzymania zawiadomienia nie zgodził się na poprawienie omyłki rachunkowej w obliczeniu ceny;
- 8) jest nieważna na podstawie odrębnych przepisów

4. Termin i miejsce złożenia oferty:

4.1. Oferta powinna zostać złożona Zamawiającemu na adres:

Sekcja Zamówień Publicznych KWP w Gdańsku Komendy Wojewódzkiej Policji w Gdańsku, 80-875 Gdańsk, ul. Biskupia 23 w nieprzekraczalnym terminie do dnia 11.06.2007 r. do godz. 9.50 .

4.2. Jeżeli oferta wpłynie do Zamawiającego pocztą lub inną drogą (np. pocztą kurierską), o terminie złożenia oferty decyduje termin dostarczenia oferty do Zamawiającego, a nie termin np. wysłania oferty listem poleconym lub złożenia zlecenia Oferty pocztą kurierską.

5. Koszty sporządzenia Oferty :

Wykonawca poniesie wszelkie koszty związane z przygotowaniem i złożeniem oferty.

6. Język Oferty :

- 6.1. Oferta oraz cała korespondencja i dokumenty związane z ofertą powinny być sporządzone wyłącznie w języku polskim.
- 6.2. Dokumenty związane z ofertą i literatura pomocnicza (np. prospekty reklamowe) mogą być dostarczone innym języku, jeżeli będą zaopatrzone w dokładny przekład odnośnych fragmentów na język polski.

7. Związanie Ofertą :

- 7.1. Oferta winna zachować swoją ważność przez okres 30 dni od upływu terminu do składania ofert.
- 7.2. W uzasadnionych przypadkach na co najmniej 7 dni przed upływem terminu związania ofertą zamawiający może tylko raz zwrócić się do wykonawców o wyrażenie zgody na przedłużenie tego terminu o oznaczony okres, nie dłuższy jednak niż 60 dni.
- 7.3. Z postępowania o zamówienie publiczne wyklucza się Wykonawcę, który nie wyraził zgody na przedłużenie okresu związania z ofertą.

8. Ilość Ofert :

8.1. Każdy z Wykonawców może złożyć tylko jedną ofertę na całość przedmiotu zamówienia.

9. Przedłużenie terminu składania Ofert :

9.1. Zamawiający przedłuża termin składania ofert w celu umożliwienia Wykonawcom uwzględnienia w przygotowanych ofertach otrzymanych wyjaśnień albo uzupełnień dotyczących specyfikacji.

9.2. Przedłużenie terminu składania ofert dopuszczalne jest tylko przed jego upływem.

9.3. O przedłużeniu terminu do składania ofert Zamawiający – KWP w Gdańsku powiadomi natychmiast każdego Wykonawcę, któremu przekazano specyfikację.

10. Oferty spóźnione :

Wszystkie oferty otrzymane przez Zamawiającego - KWP w Gdańsku po terminie do składania ofert zostaną zwrócone Wykonawcom bez otwierania po upływie terminu przewidzianego na wniesienie protestu.

11. Modyfikacja i wycofanie Ofert :

11.1 Wykonawca może dokonać modyfikacji lub wycofać złożoną ofertę na pisemny wniosek który zostanie złożony Zamawiającemu - KWP w Gdańsku przed upływem terminu wyznaczonego na składanie ofert.

12. Uzyskanie informacji niezbędnych do przygotowania Oferty :

Zaleca się, aby Wykonawca uzyskał wszelkie informacje i dane, które mogą być konieczne do przygotowania oferty i podpisania umowy.

13. Osoby upoważnione ze strony Zamawiającego do bezpośredniego kontaktowania się z Wykonawcami :

Osobą upoważnioną przez Zamawiającego - KWP w Gdańsku do kontaktu z Wykonawcami jest p. Ewa Samulak-Augustyn – Starszy Specjalista Sekcji Zamówień Publicznych KWP w Gdańsku, tel. 058-32-14817, p. Monika Sarach - Specjalista Sekcji Zamówień Publicznych KWP w Gdańsku tel.058-3214946, fax 058-32-14810 e-mail: zamowienia-kwp@pomorska.policja.gov.pl w godz. 8⁰⁰ - 15⁰⁰.

14 .Forma pracy osoby upoważnionej :

Wykonawca może zwrócić się do Zamawiającego o wyjaśnienie treści specyfikacji istotnych warunków zamówienia. Zamawiający jest obowiązany niezwłocznie udzielić wyjaśnień, chyba, że prośba o wyjaśnienie treści specyfikacji wpłynęła do Zamawiającego na mniej niż 6 dni przed terminem składania ofert. Zamawiający przekazuje treść zapytań wraz z wyjaśnieniami Wykonawcom, którym przekazał SIWZ, bez ujawniania źródeł zapytania, a jeżeli specyfikacja jest udostępniona na stronie internetowej zamieszcza na tej stronie.

15. Modyfikacja SIWZ :

Zamawiający – KWP w Gdańsku może w każdym czasie, przed upływem terminu do składania ofert zmodyfikować treść dokumentów zawierających SIWZ. Dokonane w ten sposób uzupełnienie przekazuje się niezwłocznie wszystkim Wykonawcom i są one dla nich wiążące.

16. Zebranie Wykonawców :

Zamawiający nie przewiduje zebrania Wykonawców, o którym mowa w art. 38 ust. 3 USTAWY – Prawo zamówień publicznych.

ROZDZIAŁ XI . POSTĘPOWANIE O ZAMÓWIENIA PUBLICZNE

1. Publiczne otwarcie Ofert :

1.1. Złożone Oferty zostaną otwarte publicznie **w dniu 11.06.2007r. o godz. 10⁰⁰** w siedzibie Zamawiającego : KOMENDA WOJEWÓDZKA POLICJI W GDAŃSKU , 80-875 Gdańsk, ul. Biskupia 23 – Sekcja Zamówień Publicznych w obecności przedstawicieli Wykonawców, którzy zechcą wziąć udział w otwarciu ofert.

1.2. W trakcie części jawnej Zamawiający – KWP w Gdańsku odczyta przed otwarciem ofert kwotę jaką zamierza przeznaczyć na sfinansowanie zamówienia, a następnie otworzy oferty i odczyta:

- firmę (nazwę) i adres Wykonawcy
- cenę oferty.

1.3. Informacje, o których mowa powyżej doręczone zostaną Wykonawcom, którzy nie byli obecni przy otwieraniu ofert, na ich pisemny wniosek.

2. Wyjaśnianie Ofert :

- 2.1. Dla ułatwienia oceny i porównania złożonych ofert, Zamawiający może według swojego uznania, zwrócić się do każdego Wykonawcy o wyjaśnienie treści złożonej oferty. Żądane wyjaśnienia zostaną przekazane przez Wykonawcę niezwłocznie w formie pisemnej lub faxem.
- 2.2. Zamawiający nie przewiduje w związku z zadanymi pytaniami lub wyrażonymi wątpliwościami, żadnych negocjacji dotyczących złożonej oferty.
- 2.3 .W przypadku stwierdzenia w ofercie oczywistych omyłek pisarskich i rachunkowych, Zamawiający – KWP w Gdańsku poprawi omyłki, niezwłocznie zawiadamiając o tym wszystkich Wykonawców którzy złożyli oferty.,
- 2.4 Zamawiający poprawia omyłki rachunkowe w obliczeniu ceny w następujący sposób:

- 1) w przypadku mnożenia cen jednostkowych i liczby jednostek miar:
 - a) jeżeli obliczona cena nie odpowiada iloczynowi ceny jednostkowej oraz liczby jednostek miar, przyjmuje się, że prawidłowo podano liczbę jednostek miar oraz cenę jednostkową,
 - b) jeżeli cenę jednostkową podano rozbieżnie słownie i liczbą, przyjmuje się, że prawidłowo podano liczbę jednostek miar i ten zapis ceny jednostkowej, który odpowiada dokonaniem obliczeniu ceny;
- 2) w przypadku sumowania cen za poszczególne części zamówienia:
 - a) jeżeli obliczona cena nie odpowiada sumie cen za części zamówienia, przyjmuje się, że prawidłowo podano ceny za części zamówienia,
 - b) jeżeli cenę za część zamówienia podano rozbieżnie słownie i liczbą, przyjmuje się, że prawidłowo podano ten zapis, który odpowiada dokonaniem obliczeniu ceny,
 - c) jeżeli ani cena za część zamówienia podana liczbą, ani podana słownie nie odpowiadają obliczonej cenie, przyjmuje się, że prawidłowo podano ceny za część zamówienia wyrażone słownie;
- 3) w przypadku oferty z ceną określoną za cały przedmiot zamówienia albo jego część (cena ryczałtowa):
 - a) przyjmuje się, że prawidłowo podano cenę ryczałtową bez względu na sposób jej obliczenia,
 - b) jeżeli cena ryczałtowa podana liczbą nie odpowiada cenie ryczałtowej podanej słownie, przyjmuje się za prawidłową cenę ryczałtową podaną słownie,
 - c) jeżeli obliczona cena nie odpowiada sumie cen ryczałtowych, przyjmuje się, że prawidłowo podano poszczególne ceny ryczałtowe.

3. Badanie i ocena ofert :

- 3.1. Ocena, porównanie i wybór najkorzystniejszej oferty będzie przeprowadzony przez Komisję przetargową powołaną przez Zamawiającego – KWP w Gdańsku, na podstawie ustalonych kryteriów, o których mowa w specyfikacji. Ocena Komisji przetargowej podlega zatwierdzeniu przez Zamawiającego. Protokół wraz z załącznikami jest jawny. Załączniki do protokołu udostępnia się po dokonaniu wyboru najkorzystniejszej oferty lub unieważnieniu postępowania, z tym że oferty są jawne od chwili ich otwarcia, a wnioski o dopuszczenie do udziału w postępowaniu po upływie terminu ich składania.

4. Rozstrzygnięcie postępowania :

Postępowanie zostanie rozstrzygnięte w momencie gdy jego wynik zatwierdzi Zamawiający.

5. Zawiadomienie :

Zamawiający - KWP w Gdańsku zawiadomi niezwłocznie, pisemnie o wyniku postępowania wszystkich uczestników zgodnie z art. 92 uPzp

6. Podpisanie umowy :

- Podpisanie umowy z wybranym Wykonawcą nastąpi w ósmym dniu od daty ogłoszenia o wyniku postępowania, jednak nie później niż w dniu, w którym upływa termin związania ofertą. Umowy zostaną podpisane w siedzibie Zamawiającego.

- Jeżeli wykonawca, którego oferta została wybrana, uchyla się od zawarcia umowy w sprawie zamówienia publicznego lub nie wnosi wymaganego zabezpieczenia należytego wykonania umowy, zamawiający może wybrać ofertę najkorzystniejszą spośród pozostałych ofert, bez przeprowadzania ich ponownej oceny, chyba że zachodzą przesłanki, o których mowa w art. 93 ust. 1

8. Zabezpieczenie należytego wykonania umowy:

Zamawiający nie przewiduje wpłat zabezpieczenia należytego wykonania umowy.

9. Z chwilą podpisania umowy postępowanie uważa się za zakończone.

10. Unieważnienie postępowania.

Zamawiający ma prawo zgodnie z art.93 uPzp unieważnić postępowanie o udzielenie zamówienia publicznego w przypadku, gdy:

- 1) nie złożono żadnej oferty niepodlegającej odrzuceniu albo nie wpłynął żaden wniosek o dopuszczenie do udziału w postępowaniu od wykonawcy niepodlegającego wykluczeniu, z zastrzeżeniem pkt 2 i 3;
- 2) w postępowaniu prowadzonym w trybie zapytania o cenę nie złożono co najmniej dwóch ofert nie podlegających odrzuceniu;
- 3) w postępowaniu prowadzonym w trybie licytacji elektronicznej wpłynęły mniej niż dwa wnioski o dopuszczenie do udziału w licytacji elektronicznej albo nie zostały złożone oferty przez co najmniej dwóch wykonawców niepodlegające wykluczeniu;
- 4) cena najkorzystniejszej oferty przewyższa kwotę, którą zamawiający może przeznaczyć na sfinansowanie zamówienia;
- 5) w przypadkach, o których mowa w art. 91 ust. 5, zostały złożone oferty dodatkowe o takiej samej cenie;
- 6) wystąpiła istotna zmiana okoliczności powodująca, że prowadzenie postępowania lub wykonanie zamówienia nie leży w interesie publicznym, czego nie można było wcześniej przewidzieć;
- 7) postępowanie obarczone jest wadą uniemożliwiającą zawarcie ważnej umowy w sprawie zamówienia publicznego.

O ewentualnym unieważnieniu Zamawiający – KWP w Gdańsku poinformuje Wykonawców, podając uzasadnienie faktyczne i prawne.

ROZDZIAŁ X . ŚRODKI OCHRONY PRAWNEJ

1.Zasady wnoszenia protestu

1. Wobec treści ogłoszenia o zamówieniu, czynności podjętych przez zamawiającego w toku postępowania oraz w przypadku zaniechania przez zamawiającego czynności, do której jest obowiązany na podstawie ustawy, można wnieść protest do zamawiającego.

2. Protest wnosi się w terminie 7 dni od dnia, w którym powzięto lub można było powziąć wiadomość o okolicznościach stanowiących podstawę jego wniesienia. Protest uważa się za wniesiony z chwilą, gdy dotarł on do zamawiającego w taki sposób, że mógł zapoznać się z jego treścią

3. Protest dotyczący treści ogłoszenia, a jeżeli postępowanie jest prowadzone w trybie przetargu nieograniczonego, także dotyczące postanowień specyfikacji istotnych warunków zamówienia, wnosi się w terminie 7 dni od dnia publikacji ogłoszenia w Biuletynie Zamówień Publicznych lub zamieszczenia specyfikacji istotnych warunków zamówienia na stronie internetowej lub na stronach portalu internetowego Urzędu - jeżeli wartość zamówienia jest mniejsza niż kwoty określone w przepisach wydanych na podstawie art. 11 ust. 8.

4. W przypadku wniesienia protestu dotyczącego treści ogłoszenia lub postanowień specyfikacji istotnych warunków zamówienia zamawiający może przedłużyć termin składania ofert.

5. Wniesienie protestu jest dopuszczalne tylko przed zawarciem umowy.

6. Zamawiający odrzuca protest wniesiony po terminie, wniesiony przez podmiot nieuprawniony lub protest niedopuszczalny na podstawie art. 181 ust. 6.

7. Protest powinien wskazywać oprotestowaną czynność lub zaniechanie zamawiającego, a także zawierać żądanie, zwięzłe przytoczenie zarzutów oraz okoliczności faktycznych i prawnych uzasadniających wniesienie protestu.

Zamawiający rozstrzyga protest zgodnie z art. 183 uPzp.

2.Odwołania i skargi

W postępowaniu tym wartość zamówienia nie przekracza wyrażonej w złotych kwoty 60.000 Euro – nie stosuje się przepisów Ustawy dotyczących odwołań i skarg.

ZAMAWIAJĄCY:

OŚWIADCZENIE

*Zgodnie z art. 22 i 24 - ustawy - Prawo zamówień publicznych
z dnia 29.01.2004r. z późniejszymi zmianami niniejszym oświadczam, że:*

- 1) posiadam uprawnienia do wykonywania określonej działalności lub czynności, jeżeli ustawy nakładają obowiązek posiadania takich uprawnień;
- 2) posiadają niezbędną wiedzę i doświadczenie oraz dysponują potencjałem technicznym i osobami zdolnymi do wykonania zamówienia;
- 3) znajduję się w sytuacji ekonomicznej i finansowej zapewniającej wykonanie zamówienia;
- 4) nie podlegam wykluczeniu z postępowania na podstawie art. 24, ust 1 Ustawy – Prawo zamówień publicznych, gdzie wyklucza się:
 - wykonawców, którzy w ciągu ostatnich 3 lat przed wszczęciem postępowania wyrządzili szkodę nie wykonując zamówienia lub wykonując je nienależycie, a szkoda ta nie została dobrowolnie naprawiona do dnia wszczęcia postępowania, chyba że niewykonanie lub nienależyte wykonanie jest następstwem okoliczności, za które wykonawca nie ponosi odpowiedzialności;
 - wykonawców, w stosunku do których otwarto likwidację lub których upadłość ogłoszono, z wyjątkiem wykonawców, którzy po ogłoszeniu upadłości zawarli układ zatwierdzony prawomocnym postanowieniem sądu, jeżeli układ nie przewiduje zaspokojenia wierzycieli poprzez likwidację majątku upadłego;
 - wykonawców, którzy zalegają z uiszczeniem podatków, opłat lub składek na ubezpieczenia społeczne lub zdrowotne, z wyjątkiem przypadków gdy uzyskali oni przewidziane prawem zwolnienie, odroczenie, rozłożenie na raty zaległych płatności lub wstrzymanie w całości wykonania decyzji właściwego organu;
 - osoby fizyczne, które prawomocnie skazano za przestępstwo popełnione w związku z postępowaniem o udzielenie zamówienia, przestępstwo przeciwko prawom osób wykonujących pracę zarobkową, przestępstwo przekupstwa, przestępstwo przeciwko obrotowi gospodarczemu lub inne przestępstwo popełnione w celu osiągnięcia korzyści majątkowych, a także za przestępstwo skarbowe lub przestępstwo udziału w zorganizowanej grupie albo związku mających na celu popełnienie przestępstwa lub przestępstwa skarbowego;
 - spółki jawne, których wspólnika prawomocnie skazano za przestępstwo popełnione w związku z postępowaniem o udzielenie zamówienia, przestępstwo przeciwko prawom osób wykonujących pracę zarobkową, przestępstwo przekupstwa, przestępstwo przeciwko obrotowi gospodarczemu lub inne przestępstwo popełnione w celu osiągnięcia korzyści majątkowych, a także za przestępstwo skarbowe lub przestępstwo udziału w zorganizowanej grupie albo związku mających na celu popełnienie przestępstwa lub przestępstwa skarbowego;
 - spółki partnerskie, których partnera lub członka zarządu prawomocnie skazano za przestępstwo popełnione w związku z postępowaniem o udzielenie zamówienia, przestępstwo przeciwko prawom osób wykonujących pracę zarobkową, przestępstwo przekupstwa, przestępstwo przeciwko obrotowi gospodarczemu lub inne przestępstwo popełnione w celu osiągnięcia korzyści majątkowych, a także za przestępstwo skarbowe lub przestępstwo udziału w zorganizowanej grupie albo związku mających na celu popełnienie przestępstwa lub przestępstwa skarbowego;
 - spółki komandytowe oraz spółki komandytowo-akcyjne, których komplementariusza prawomocnie skazano za przestępstwo popełnione w związku z postępowaniem o udzielenie zamówienia, przestępstwo przeciwko prawom osób wykonujących pracę zarobkową,

przestępstwo przekupstwa, przestępstwo przeciwko obrotowi gospodarczemu lub inne przestępstwo popełnione w celu osiągnięcia korzyści majątkowych, a także za przestępstwo skarbowe lub przestępstwo udziału w zorganizowanej grupie albo związku mających na celu popełnienie przestępstwa lub przestępstwa skarbowego;

- osoby prawne, których urzędującego członka organu zarządzającego prawomocnie skazano za przestępstwo popełnione w związku z postępowaniem o udzielenie zamówienia, przestępstwo przeciwko prawom osób wykonujących pracę zarobkową, przestępstwo przekupstwa, przestępstwo przeciwko obrotowi gospodarczemu lub inne przestępstwo popełnione w celu osiągnięcia korzyści majątkowych, a także za przestępstwo skarbowe lub przestępstwo udziału w zorganizowanej grupie albo związku mających na celu popełnienie przestępstwa lub przestępstwa skarbowego;
- podmioty zbiorowe, wobec których sąd orzekł zakaz ubiegania się o zamówienia, na podstawie przepisów o odpowiedzialności podmiotów zbiorowych za czyny zabronione pod groźbą kary;

oraz nie podlegam wykluczeniu na podstawie art. 24, ust. 2, pkt. 1 i 2, gdzie wyklucza się wykonawców którzy:

- wykonywali bezpośrednio czynności związane z przygotowaniem prowadzonego postępowania lub posługiwali się w celu sporządzenia oferty osobami uczestniczącymi w dokonywaniu tych czynności, chyba że udział tych wykonawców w postępowaniu nie utrudni uczciwej konkurencji; przepisu nie stosuje się do wykonawców, którym udziela się zamówienia na podstawie art. 62 ust. 1 pkt 2 lub art. 67 ust. 1 pkt 1 i 2;
- złożyli nieprawdziwe informacje mające wpływ na wynik prowadzonego postępowania;
- nie złożyli oświadczenia o spełnianiu warunków udziału w postępowaniu lub dokumentów potwierdzających spełnianie tych warunków lub złożone dokumenty zawierają błędy, z zastrzeżeniem art. 26 ust. 3;

Data:

Podpis Wykonawcy:

/pełnomocniony przedstawiciel/

pieczęć firmowa Wykonawcy

ZAŁĄCZNIK nr 2

, dnia

OFERTA

**KOMENDA WOJEWÓDZKA POLICJI
ul. Biskupia 23
80 – 875 GDAŃSK**

Nawiązując do postępowania o zamówienie publicznego na:

„Dostawę wraz z montażem sprzętu kwaterunkowego dla KPP Człuchów”

1. Oferujemy wykonanie wyżej wymienionego przedmiotu zamówienia za cenę

..... zł brutto

Oferujemy wykonanie wyżej wymienionego przedmiotu zamówienia za ceny zgodnie z załącznikiem nr1.

Oraz oferujemy termin gwarancji (nie mniej niż 24 m-cy)

2. Oświadczamy , że zapoznaliśmy się ze SPECYFIKACJĄ ISTOTNYCH WARUNKÓW ZAMÓWIENIA i nie wnosimy do niej zastrzeżeń, zdobyliśmy również konieczne informacje do przygotowania oferty.

3. Oświadczamy, że uważamy się za związanych Ofertą na czas wskazany w SPECYFIKACJI ISTOTNYCH WARUNKÓW ZAMÓWIENIA, tj. 30 dni od ostatniego dnia do składania ofert.

4. Oświadczamy, że zapoznaliśmy się z **warunkami umowy** w niniejszej Specyfikacji i przyjmujemy je bez zastrzeżeń.

5. Zobowiązujemy się, w przypadku przyznania nam zamówienia, do podpisania umowy w ósmym dniu od daty wyboru naszej Oferty, jednak nie później niż w dniu, w którym upływa termin związania ofertą.

6. Zobowiązujemy się do wykonania przedmiotu zamówienia w terminie: **16.07 – 17.08.2007 r. z możliwością przesunięcia terminu dostawy o 20 dni.**

7. Upoważniamy Zamawiającego /bądź uprawnionych przedstawicieli/ do przeprowadzenia wszelkich badań mających na celu sprawdzenie zaświadczeń , dokumentów i przedłożonych informacji oraz do wyjaśnienia finansowych i technicznych aspektów naszej oferty.

8. Oświadczamy, iż wszystkie informacje zamieszczone w ofercie są prawdziwe.

9. Załączniki – kalkulacja ceny, oświadczenia i dokumenty:

Data i podpis:

(upoważniony przedstawiciel)

UMOWA NR

Zawarta w dniur. pomiędzy Komendą Wojewódzką Policji w Gdańsku reprezentowaną przez:

1. mł. insp. mgr Henryka Szczepańskiego – p.o. Zastępcę Pomorskiego Komendanta Wojewódzkiego Policji w Gdańsku
2. asp. sztab. Katarzynę Radka - p.o. Głównego Księgowego KWP w Gdańsku

a.....

z siedzibą wprzy ulicy.....

zwanym w treści umowy Wykonawcą w imieniu którego działają:

1.....

2.....

§ 1

1. Zgodnie z wynikiem postępowania nr Wykonawca zobowiązuje się dostarczyć i zamontować w KPP Człuchów ul. Kasztanowa.....

2. Wykonawca udzieli gwarancji na okres miesięcy.

§ 2

1. Termin realizacji umowy od dnia do dniar. z możliwością przesunięcia terminu dostawy o 20 dni.

Zamawiający powiadomi Wykonawcę o terminie dostawy i montażu w formie pisemnej.

2. Dostawa i montaż odbywa się w godzinach od 8⁰⁰ – 15⁰⁰.

§ 3

Na okoliczność wydania przedmiotu dostawy, sporządzony zostanie protokół podpisany przez osoby wyznaczone przez Wykonawcę i Zamawiającego,

§ 4

1. W razie zwłoki w dostawie, Wykonawca będzie zobowiązany do zapłacenia kary umownej w wysokości 0,2 % wartości nie dostarczonego towaru za każdy dzień zwłoki. Jeżeli zwłoka w dostawie przekroczy 30 dni Zamawiający ma prawo odstąpić od umowy, a Wykonawca jest zobowiązany do zapłaty kary umownej w wysokości 10 % wartości zamówienia.
2. Kary umowne określone w pkt 1 nie wykluczają dochodzenia od Wykonawcy odszkodowania na zasadach ogólnych.

§ 5

1. Strony ustaliły cenę za zamówienie objęte niniejszą umową w łącznej wysokości:
..... zł. Słownie/przez co należy rozumieć, że zawiera ona stosowny podatek od towarów i usług VAT w wysokości% w kwocie zł,
2. Za dostarczony towar Zamawiający zapłaci jednorazowo Wykonawcy cenę określoną w ust. 1 po dostarczeniu całości zamówienia i po podpisaniu protokołu odbioru w terminie 21 dni od otrzymania faktury, przelewem na konto
Wykonawcy.....
3. Za dzień zapłaty będzie uznany dzień obciążenia rachunku Zamawiającego.
4. W razie zwłoki w zapłacie Wykonawcy przysługuje prawo do obciążenia Zamawiającego ustawowymi odsetkami za zwłokę.
5. Zamawiający nie wyraża zgody na przenoszenie wierzytelności Wykonawcy na osoby trzecie (przelewy).

§ 6

1. W przypadku stwierdzenia wad Zamawiający zastrzega sobie prawo zwrotu zakupionego towaru w całości lub części na koszt Wykonawcy w celu ich wymiany na wolny od wad.
2. Wymiana towaru nastąpi w ciągu 2 dni od daty ich zwrotu na koszt Wykonawcy.

§ 7

Do spraw nieuregulowanych niniejszą umową będą mieć zastosowanie przepisy Kodeksu Cywilnego i Ustawa – Prawo zamówień publicznych.

§ 8

Ewentualne spory, które mogą wynikać z tytułu zawarcia niniejszej umowy strony poddadzą pod rozstrzygnięcie właściwemu rzeczowo Sądowi Powszechnemu dla siedziby Zamawiającego.

§ 9

Umowa została sporządzona w czterech jednobrzmiących egzemplarzach, z czego trzy dla Komendy Wojewódzkiej Policji w Gdańsku i jeden dla Wykonawcy.

Zamawiający:

Wykonawca:

Załącznik nr 1

<i>Lp.</i>	<i>Nazwa</i>	<i>j.m.</i>	<i>ilość</i>	<i>Cena jednostkowa netto</i>	<i>VAT %</i>	<i>Wartość brutto (4x5 +6)</i>	<i>uwagi</i>
<i>1</i>	<i>2</i>	<i>3</i>	<i>4</i>	<i>5</i>	<i>6</i>	<i>7</i>	<i>8</i>
1	Biurka uniwersalne	szt.	15				
2	Biurko L - prawe	szt.	27				
3	Biurka L - lewe	szt.	25				
4	Kontenerki do biurka	szt.	52				
5	Wózek pod jednostkę centralną komputera	szt.	52				
6	Krzesła obrotowe tapicerowane	szt.	85				
7	Krzesło obrotowe - derma	szt.	2				
8	Fotele obrotowe dyrektorskie	szt.	9				
9	Fotel "Finka"	szt.	2				
10	Kanapa "Finka"	szt.	1				
11	Szafa kancelaryjna 2-drzwiowa	szt.	15				
12	Szafy ubraniowe 2-drzwiowe	szt.	17				
13	Szafy kancelaryjno - ubraniowe	szt.	5				
14	Krzesło drewniane tapicerowane	szt.	27				
		szt.	80				
15	Krzesło metalowe typu ISO	szt.	96				
16	Krzesło metalowe typu ISO - derma	szt.	42				
17	Zestaw krzeseł 3-osobowy - derma	szt.	1				
18	Zestaw krzeseł 4-osobowy - derma	szt.	3				
19	Zestaw krzeseł 5-osobowy - derma	szt.	1				
20	Szafki kuchenne wiszące 60	szt.	2				
	Szafki kuchenne stojące 60	szt.	2				
	Szafki kuchenne stojące 80	szt.	2				
	Szafki kuchenne pod zlewozmywak 80	szt.	5				
	Szafki kuchenne wiszące 80	szt.	2				
	Szafki kuchenne z suszarką 80	szt.	5				
21	Stół kuchenny – blat wodoodporny	szt.	1				
22	Stół kancelaryjny	szt.	4				
23	Stół kancelaryjny (półokrągły)	szt.	1				
24	Stolik pod komputer	szt.	3				
25	Stoliki klubowo - kasynowe	szt.	5				
26	Stoliki klubowo – kasynowe - blat wodoodporny	szt.	8				
27	Stolik okrągły - marmurek	szt.	2				
28	Stolik okolicznościowy	szt.	4				
29	Szafki – etażerki – blat wodoodporny	szt.	32				
30	Szafka pod ksero lub pod fax	szt.	3				
31	Ławka z wieszakami	szt.	2				
32	Regał biblioteczny	szt.	1				
33	Regał otwarty biurowy	szt.	3				
34	Regał otwarty	szt.	1				
35	Meblościanka	szt.	1				
36	Stanowisko pracy fotografa	szt.	1				
37	Odbojnice	szt.	77				
38	Wieszaki do suszarni	szt.	2				

39	Gablota wisząca oszklona	szt.	1				
40	Lada do drzwi	szt.	1				
41	Półka na kontrolki	szt.	1				
	Razem brutto						

Podpis Wykonawcy

OPIS SPRZĘTU KWATERUNKOWGO

Uwaga : Każdego rodzaju biurko winno być wyposażone w nadstawkę na monitor (luzem) o szer. 300 mm, głęb. 300 mm i wys.130 mm.

Biurka uniwersalne - szt. 15

kolor: 4964 producent GRAJEWO

Wymiary:

długość: 1400 mm

szerokość: 700 mm

wysokość: 750 mm

Biurka wykonane z płyty wiórowej, laminowanej, blat roboczy z płyty o grubości 28 mm. Całość oklejona obrzeżem PCV gr. 2 mm metodą "na gorąco" i trwale zamontowana na kołki stolarskie i klej. Po lewej stronie biurka winny być zamontowane 4 szuflady na prowadnicach rolkowych, samodomykających się z metalowymi uchwytnymi, zamykane na zamek centralny (wnętrze szuflad wykonane z białej płyty wiórowej laminowanej o grub. 12 mm, a dno z białej płyty MDF). Z prawej strony biurka winna być otwarta dwustronnie szafka z półką w połowie wysokości z możliwością jej demontażu – przeznaczona na jednostkę centralną komputera. Szuflady i szafkę winna rozdzielać wysuwana na prowadnicach rolkowych półka na klawiaturę komputera (głębokość półki – 400 mm, szerokość – 600 mm). Tył biurka wzmocniony płytą jak wyżej do szerokości szafki otwartej winien posiadać otwór zabezpieczony okleiną PCV na przewody elektryczne zabezpieczony otwieraną zaślepką.

Biurka L

biurka L – prawe – szt. 27

biurka L – lewe – szt. 25

kolor: 4964 producent GRAJEWO

Blat biurka wykonany z płyty wiórowej, laminowanej o grubości 28 mm. Krawędzie narażone na uszkodzenia zabezpieczone obrzeżem PCV grubości 2 mm metodą "na gorąco".

Uwaga: wykonanie zgodnie z zał. nr 1

Kontenerki do biurka – szt. 52

kolor: 4964 producent GRAJEWO

Uwaga: wykonanie zgodnie z zał. nr 1

Wózek pod jednostkę centralną komputera– szt. 52

kolor: 4964 producent GRAJEWO

Uwaga: wykonanie zgodnie z zał. nr 1

Krzesła obrotowe tapicerowane - szt. 85

Krzesła winny być przystosowane do pracy przy komputerze przez osobę dorosłą o wadze do 120 kg tj. posiadać regulację wysokości siedziska w zakresie 400 – 500 mm licząc od podłogi, regulację wysokości oparcia oraz regulację pochylenia oparcia w zakresie 5° do przodu i 30° do tyłu, podłokietniki. Tapicerka tkana, wytrzymała na ścieranie i rozerwanie, winna posiadać atest higieny – kolor tapicerki **szary T – 5** z próbnika DZIEDZIC lub równoważna.

Krzesła obrotowe – derma - szt. 2

Wykonanie krzeseł jw. , tapicerowane dermą w kolorze **szarym S – 24** z próbnika DZIEDZIC lub równoważna.

Fotele obrotowe - dyrektorskie - szt. 9

Fotele wyposażone w miękkie podłokietniki, regulację wysokości siedziska za pomocą podnośnika pneumatycznego oraz regulację pochylecia oparcia, stabilną metalową podstawę jezdnią, pokrytą nakładkami z plastyku, z samojedznymi kółkami do parkietów i twardych nawierzchni. Tapicerka skórzana w kolorze czarnym, wytrzymała na ścieranie i rozerwanie, posiadająca atest higieny.

UWAGA: wykonanie wg załącznika nr 2.

Fotele typu "Finka" - szt. 2

Szkielet foteli wykonany z drewna litego lub sklejki wyprofilowanej o wybarwieniu **4964 producent GRAJEW**, całość tapicerowanej konstrukcji wykonana na podłożu pianki poliuretanowej i pokryta tapicerką typu **SZEMIL w kolorze chabrowym**. Tapicerka trwale zespolona i zamocowana do stelaża. Wytrzymała na ścieranie i rozerwanie, posiadająca atest higieny.

Kanapa typu "Finka" – szt. 1

Wymiary:

długość: 2000 mm

szerokość: 1250 mm

wysokość: 450 mm

Całość tapicerowanej konstrukcji wykonana na podłożu pianki poliuretanowej i pokryta tapicerką typu **SZEMIL w kolorze chabrowym**. Tapicerka wytrzymała na ścieranie i rozerwanie, posiadająca atest higieny.

Szafy kancelaryjne 2 drzwiowe - szt. 15

kolor: 4964 producent GRAJEW

Wymiary:

szerokość: 800 mm

wysokość: 2100 mm

głębokość: 400 mm

Szafy wykonane z płyty wiórowej, laminowanej. Drzwi szaf zawieszane na zawiasach puszkowych, samodomykających się, wyposażone w uchwyty meblowe metalowe, zamykane na zamek patentowy. W szafie zamontowane 5 półek na podpórkowych wałeczkach z możliwością regulacji w pionie. Krawędzie narażone na uszkodzenia zabezpieczone obrzeżem PCV o grubości 2 mm metodą "na gorąco". Dolne krawędzie mebli stykające się z podłogą winny być zabezpieczone ślizgaczami plastikowymi.

UWAGA: wykonanie wg załącznika nr 7.

Szafy ubraniowe 2 drzwiowe - szt. 17

kolor: 4964 producent GRAJEW

Wymiary:

szerokość: 800 mm

wysokość: 2100 mm

głębokość: 550 mm

Szafy wykonane z płyty wiórowej, laminowanej. Drzwi szaf zawieszane na zawiasach puszkowych, samodomykających się, wyposażone w uchwyty meblowe, metalowe, zamykane na zamek patentowy. W górnej części szafy półka, a poniżej – drążek do wieszania ubrań. Krawędzie narażone na uszkodzenia zabezpieczone obrzeżem PCV o grubości 2 mm metodą "na gorąco". Dolne krawędzie mebli stykające się z podłogą winny być zabezpieczone ślizgaczami plastikowymi.

Szafy kancelaryjno – ubraniowe - szt. 5

kolor: 4964 producent GRAJEW

Wymiary:

szerokość: 800 mm

wysokość: 2100 mm

głębokość: 550 mm

Wykonanie i zabezpieczenie szaf jw. W jednej części szafy zamontowane 4 półki z możliwością regulacji wysokości, w drugiej części zamontowana jedna półka, a poniżej drążek do wieszania ubrań.

Krzesło drewniane tapicerowane – szt. 107

w tym:

drewno w kolorze 4964 producent GRAJEWO – szt. 27

drewno w kolorze WIŚNIA PENSYLVANIA 5738 – szt. 80

Konstrukcja wykonana z drewna bukowego, odpowiednio wzmocniona (klejona, kołkowana, skręcana) z wysokim oparciem tapicerowanym. **Tapicerka typu Szemil, kolorystyka do uzgodnienia**. Tapicerka wytrzymała na ścieranie i rozerwanie, posiadająca atest higieny.

Krzesła metalowe typu ISO tapicerowane - szt. 96

Stelaż krzesel wykonany na bazie rury stalowej, malowanej proszkowo na kolor czarny, odpowiednio wzmocniony. Siedzisko i oparcie tapicerowane w kolorze **szarym T - 5** z próbnika DZIEDZIC lub równoważna. Tapicerka wytrzymała na ścieranie i rozerwanie, posiadająca atest higieny.

Krzesła metalowe typu ISO derma - szt. 42

Wykonanie krzesel jw., tapicerowane dermą w **kolorze szarym S – 24** z próbnika DZIEDZIC lub równoważna.

Zestaw krzesel – 3 osobowy - szt. 1

Zestaw krzesel tapicerowany dermą w kolorze **szarym S – 24** z próbnika DZIEDZIC lub równoważna, posiadający atest higieny.

Zestaw krzesel – 4 osobowy - szt. 3

Zestaw krzesel tapicerowany dermą w kolorze **szarym S – 24** z próbnika DZIEDZIC lub równoważna, posiadający atest higieny.

Zestaw krzesel – 5 osobowy - szt. 1

Zestaw krzesel tapicerowany dermą w kolorze **szarym S – 24** z próbnika DZIEDZIC lub równoważna, posiadający atest higieny.

Szafki kuchenne - szt. 18

Szafka wisząca	“60” szt. 2
Szafka stojąca	“60” szt. 2
Szafka stojąca	“80” szt. 2
Szafka stojąca pod zlewozmywak	“80” szt. 5
Szafka wisząca	“80” szt. 2
Szafka wisząca z suszarką	“80” szt. 5

Szafki wykonane z płyty wiórowej, laminowanej, wyposażone w półki, zamontowane na podpórkowych wałeczkach z możliwością regulacji wysokości. Drzwi szafek zawieszane na zawiasach taśmowych, wyposażone w uchwyty meblowe metalowe, zamykane zamkiem magnetycznym.

UWAGA: Blaty wykonane z płyty wodoodpornej (kolorystyka mebli do uzgodnienia po dostarczeniu próbnika, dopasowanie i montaż na miejscu).

Stół kuchenny – szt. 1

Wymiary:

długość: 1300 mm

szerokość: 600 mm

wysokość: 750 mm

Blat stołu wykonany z płyty wodoodpornej o gr. 28 mm. Stelaż drewniany. Krawędzie narażone na uszkodzenia zabezpieczone obrzeżem PCV grubości 2 mm metodą "na gorąco".

UWAGA: Kolorystyka stołu do uzgodnienia po dostarczeniu próbnika

Stół kancelaryjny - szt. 4

kolor: 4964 producent GRAJEWÓ

w tym 3 szt.:

Wymiary:

długość: 1400 mm

szerokość: 800 mm

wysokość: 750 mm

w tym 1 szt.:

Wymiary:

długość: 1300 mm

szerokość: 600 mm

wysokość: 750 mm

Stoły wykonane z płyty wiórowej, laminowanej blat o gr. 28 mm. Stelaż drewniany. Krawędzie narażone na uszkodzenia zabezpieczone obrzeżem PCV grubości 2 mm metodą "na gorąco".

Stół kancelaryjny (półokrągły) - szt. 1

kolor: 4964 producent GRAJEWÓ

Wymiary:

długość: 1300 mm

szerokość: 700 mm

wysokość: 750 mm

Stół wykonany z płyty wiórowej, laminowanej, blat o gr. 28 mm. Nogi wykonane na bazie rury stalowej, chromowanej o przekroju 80 mm.

UWAGA: wykonanie wg załącznika nr 3.

Stoliki pod komputer - szt. 3

kolor: 4964 producent GRAJEWÓ

Wymiary:

długość: 1000 mm

szerokość: 600 mm

wysokość: 750 mm

Stoliki wykonane z płyty wiórowej, laminowanej, blat roboczy grub. 28 mm. Całość oklejona obrzeżem PCV grubości 2 mm metodą "na gorąco" i trwale zamontowana na kołki stolarskie i klej. Po lewej stronie otwarta dwustronnie wnęka z przeznaczeniem na jednostkę centralną komputera. Pod blatem zamontowana półka na klawiaturę, wysuwana na prowadnicach rolkowych, metalowych. Tył stolika wzmocniony, z otworem na przewody elektryczne, zabezpieczony okleiną PCV.

Stoliki klubowo – kasynowe - szt. 13

kolor: 4964 producent GRAJEWÓ

Wymiary:

długość: 700 mm

szerokość: 700 mm

wysokość: 750 mm

w tym:

szt. 5

Blat wykonany z płyty wiórowej laminowanej o grubości 28 mm. Rogi stołu winny być zaokrąglone. Krawędzie narażone na uszkodzenia winny być zabezpieczone obrzeżem PCV o grubości 2 mm metodą "na gorąco". Stelaż wykonany na bazie 4 rur chromowanych o przekroju 32 mm.

w tym:

z blatem wodoodpornym – szt. 8

Blat o grubości 28 mm. Wykonanie jw.

Stolik okrągły - szt. 2

Wymiary:

wysokość: 750 mm

średnica: 600 mm

Blat wykonany z materiału marmuropodobnego. Stelaż wykonany na bazie rury stalowej, chromowanej, osadzonej w dolnej części w podstawie talerzowo.

UWAGA: wykonanie wg załącznika nr 4.

Stoliki okolicznościowe - szt. 4

kolor: 4964 producent GRAJEWÓ

Wymiary:

długość: 1000 mm

szerokość: 550 mm

wysokość: 650 mm

Stoliki wykonane z płyty wiórowej, laminowanej o grubości blatu 28 mm. Krawędzie narażone na uszkodzenia zabezpieczone obrzeżem PCV gr. 2 mm, metodą "na gorąco". Dolne krawędzie stykające się z podłogą zabezpieczone ślizgaczami plastikowymi.

Szafki – etażerki - szt. 32

kolor: 4964 producent GRAJEWÓ

Wymiary:

szerokość: 800 mm

wysokość: 750 mm

głębokość: 400 mm

Szafki wykonane z płyty wiórowej, laminowanej. Błat szafek z płyty wodoodpornej, o grubości 28 mm. W dolnej części szafek do wysokości 400 mm drzwiczki zawieszane na zawiasach puszkowych, samodomykających się, wyposażone w uchwyty meblowe, metalowe, zamykane na zamek patentowy. Wewnątrz zamontowana jedna półka z możliwością jej demontażu. Górna część nie zabudowana w wys. 300 mm. Krawędzie narażone na uszkodzenia zabezpieczone obrzeżem PCV grubości 2 mm metodą "na gorąco".

Szafka (pod ksero lub fax) - szt. 3

kolor: 4964 producent GRAJEWÓ

Szafka wykonana z płyty wiórowej laminowanej, blat o grubości 28 mm.

Wykonanie wg wymiarów i wzoru zgodnie z **załącznikiem nr 5.**

Ławeczki z wieszakami - szt. 2

Wymiary:

szerokość: 1800 mm

wysokość: 380 mm

głębokość: 400 mm

Stelaż wykonany z profili zamkniętych o przekroju prostokątnym, malowany proszkowo, **kolor jasy popiel.** Siedzisko z lakierowanych listewek, wieszaczki montowane na górnej listwie.

Regał biblioteczny - szt. 1

kolor: 4964 producent GRAJEWÓ

Wymiary:

szerokość: 800 mm

wysokość: 2100 mm

głębokość: 400 mm

Regał biblioteczny wykonany z płyty wiórowej, laminowanej. Dolna część regału do wys. 700 mm zamykana podwójnymi drzwiczkami, zawieszanymi na zawiasach puszkowych, samodomykających się. W środku jedna półka zamontowana na podpórkowych wałeczkach z możliwością regulacji w pionie. Drzwiczki zamykane na zamek patentowy.

Powyżej winny znajdować się dwie półki zamontowane na wałeczkach podpórkowych z możliwością regulacji w pionie. Krawędzie narażone na uszkodzenia zabezpieczone obrzeżem PCV o gr. 2 mm metodą "na gorąco".

Regały otwarte biurowe - szt. 4

kolor: 4964 producent GRAJEWÓ

w tym. szt. 3

Wymiary:

szerokość: 900 mm

wysokość: 2100 mm

głębokość: 450 mm

Regały wykonane z płyty wiórowej, laminowanej.

UWAGA: wykonanie wg załącznika nr 8.

w tym. szt. 1

Wymiary:

szerokość: 1950 mm

wysokość: 2100 mm

głębokość: 450 mm

Regał wykonany z płyty wiórowej, laminowanej.

UWAGA: wykonanie wg załącznika nr 9.

Meblościanka (dwuczęściowa) – szt. 1

Każda część powinna posiadać wymiary;

szerokość: 800 mm

wysokość: 1600 mm - niższa część o wys. 1100 mm

głębokość: 400 mm

Rurki metalowe o średnicy 32 mm, malowane farbami proszkowymi w kolorze niebieskim. Elementy konstrukcyjne, metalowe zamocowane z szafkami i półkami z płyty wiórowej, laminowanej. Elementy wykonane z płyty wiórowej w kolorze **4964 producent GRAJEWÓ**. Regał powinien posiadać stopki regulacyjne.

Uwaga: wykonanie wg załącznika nr 13

Stanowisko pracy fotografa – szt.1

kolor: 4964 producent GRAJEWÓ

UWAGA: wykonanie wg załącznika nr 12.

Odbojnice - szt. 77

kolor: 4964 producent GRAJEWÓ

Wymiary:

długość: 1000 mm

wysokość: 400 mm

Wieszak do suszarni - szt. 2

kolor: 4964 producent GRAJEWO

wymiary:

szerokość: 1300 mm

wysokość: 2000 mm

głębokość: 600 mm

Boki i tył wieszaka (usztywniający konstrukcję i zapewniający cyrkulację powietrza) wykonany z płyty wiórowej laminowanej o grub. 25 mm. Między ściankami na podpórkach zamocowane drążki wykonane z rury metalowej chromowanej o średnicy 25 mm.

UWAGA: wykonanie wg załącznika nr 6.

Gablota wisząca oszklona – szt. 1

kolor: WIŚNIA PENNSYLVANIA 5738

Wymiary:

szerokość: 1400 mm

wysokość: 1000 mm

głębokość: 100 mm

Gablota wykonana z płyty wiórowej, laminowanej. Ściana tylna skrzyni wykonana z płyty pilśniowej, obita miękką tkaniną w kolorze chabrowym, z możliwością przypinania ekspozycji szpilkami krawieckimi. Drzwi gabloty oszklone szybą, zamontowane na zawiasach metalowych, zamykane na zamek patentowy. Zawieszenie – metalowe uchwyty, trwale przymocowane do skrzyni gabloty.

Lada do drzwi – szt. 1

kolor: 4964 producent GRAJEWO

UWAGA: wykonanie wg załącznika nr 10

Półka na kontrolki – szt. 1

kolor: WIŚNIA PENNSYLVANIA 5738

UWAGA: wykonanie wg załącznika nr 11

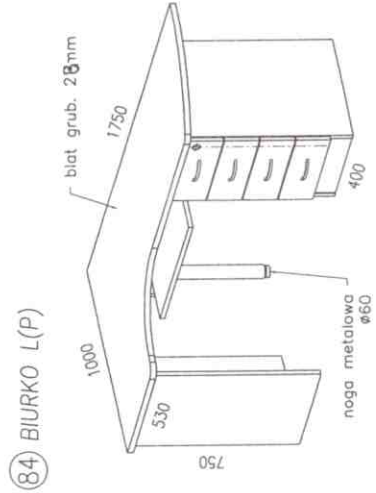
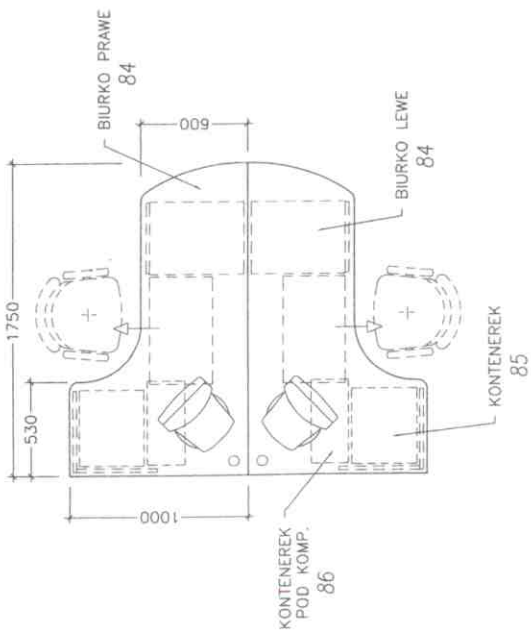

85 KONTENEREK L(P)

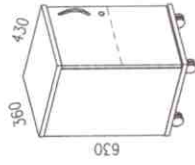

86 KONTENEREK POD KOMP.

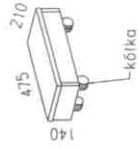

Katalog nr 1



Zařazení k n v 2

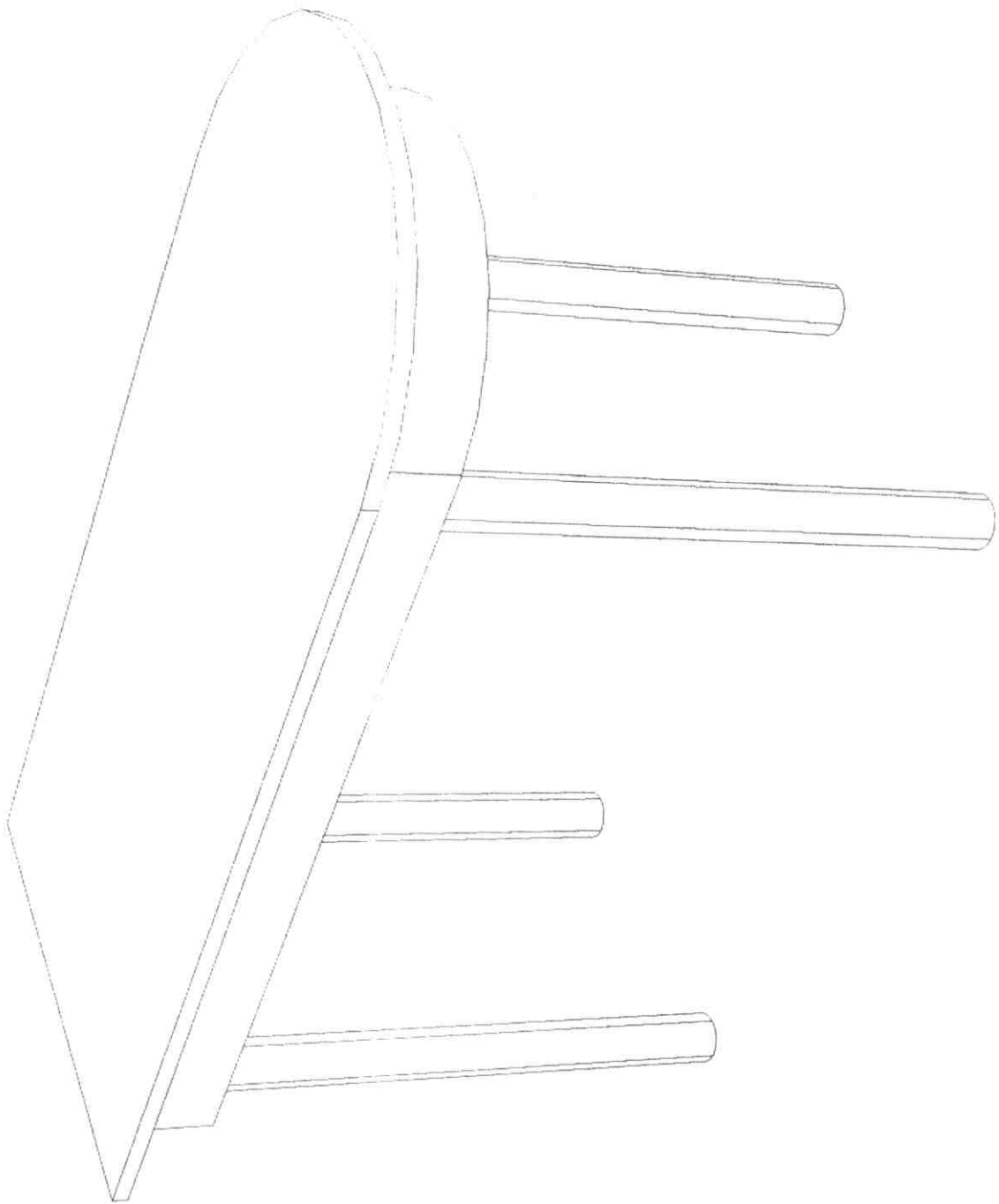

Гайковик № 3

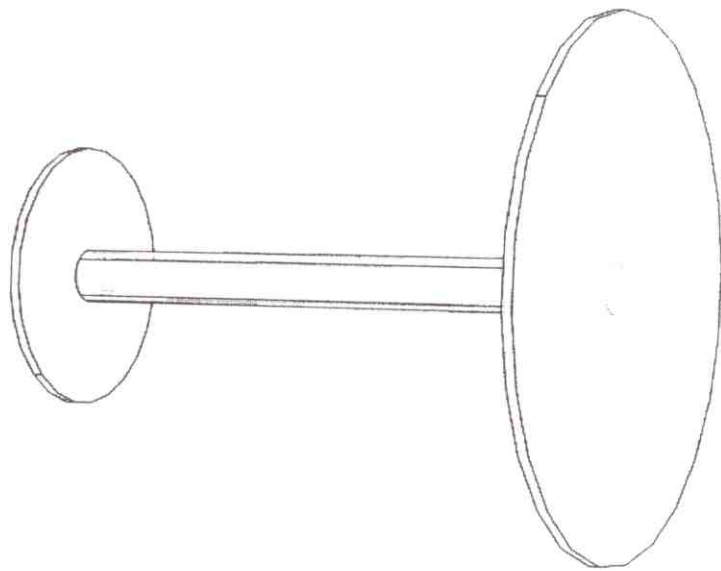

Zetocznik nr 1

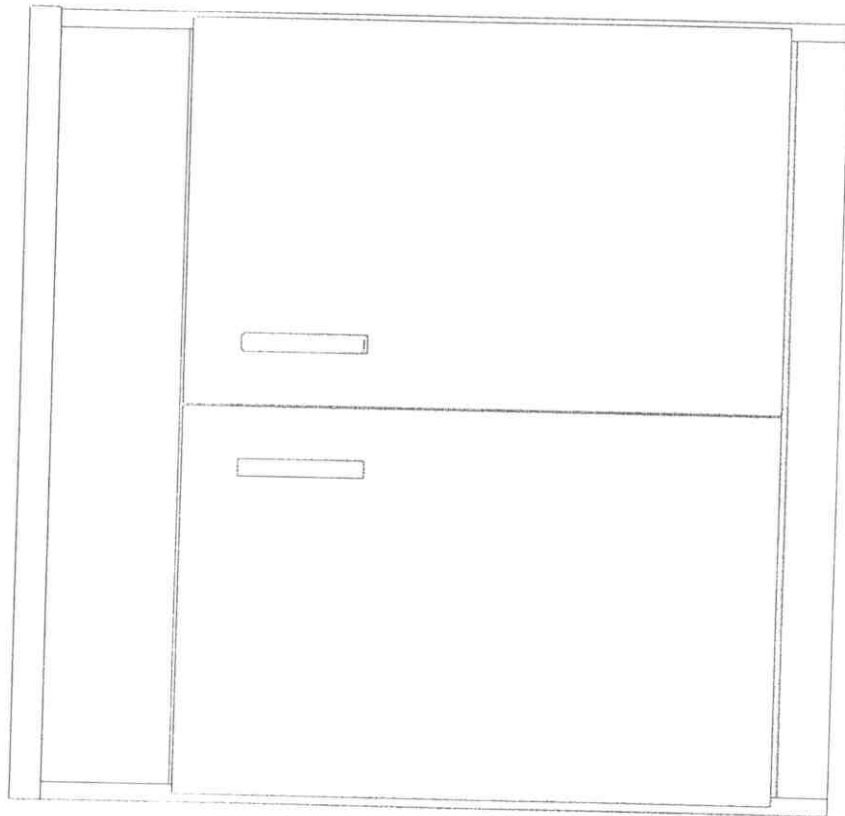

200 800

196 800 4

Zakaznik nr 5

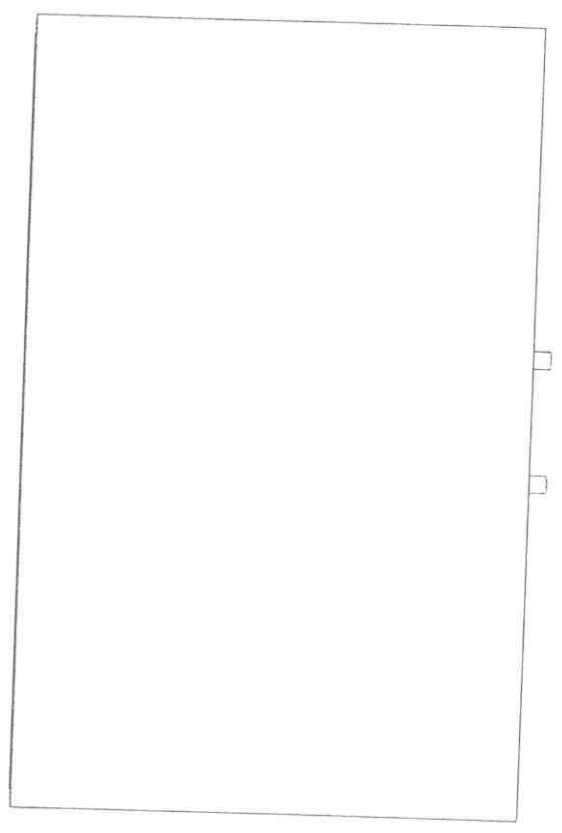

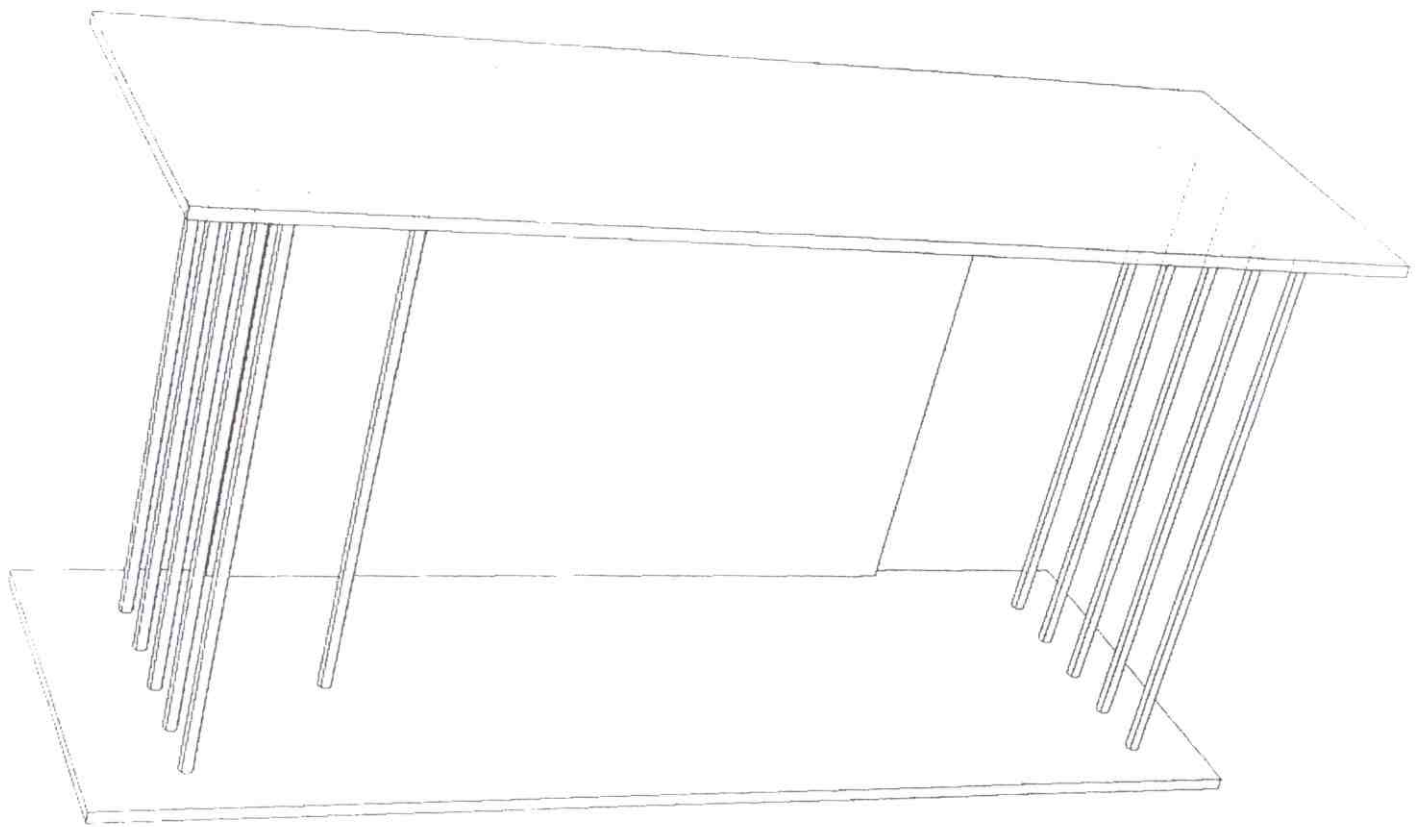

Zatgermilt mm 6

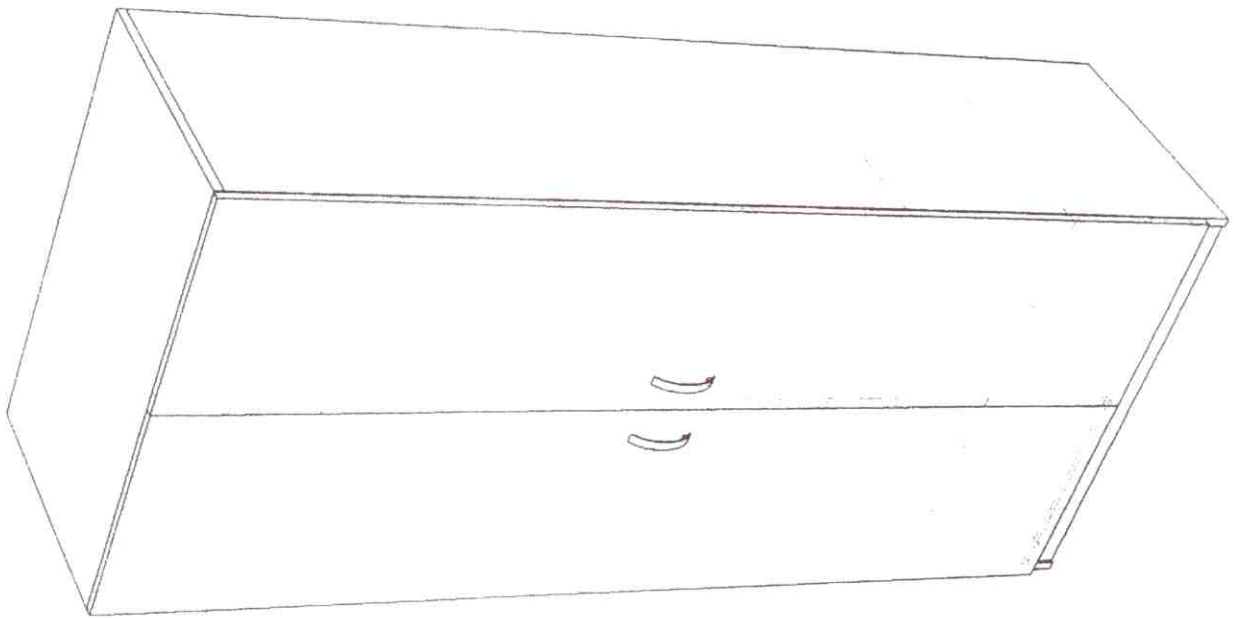

regal wys 210, szer 90
głęb. 45cm - półki na A4

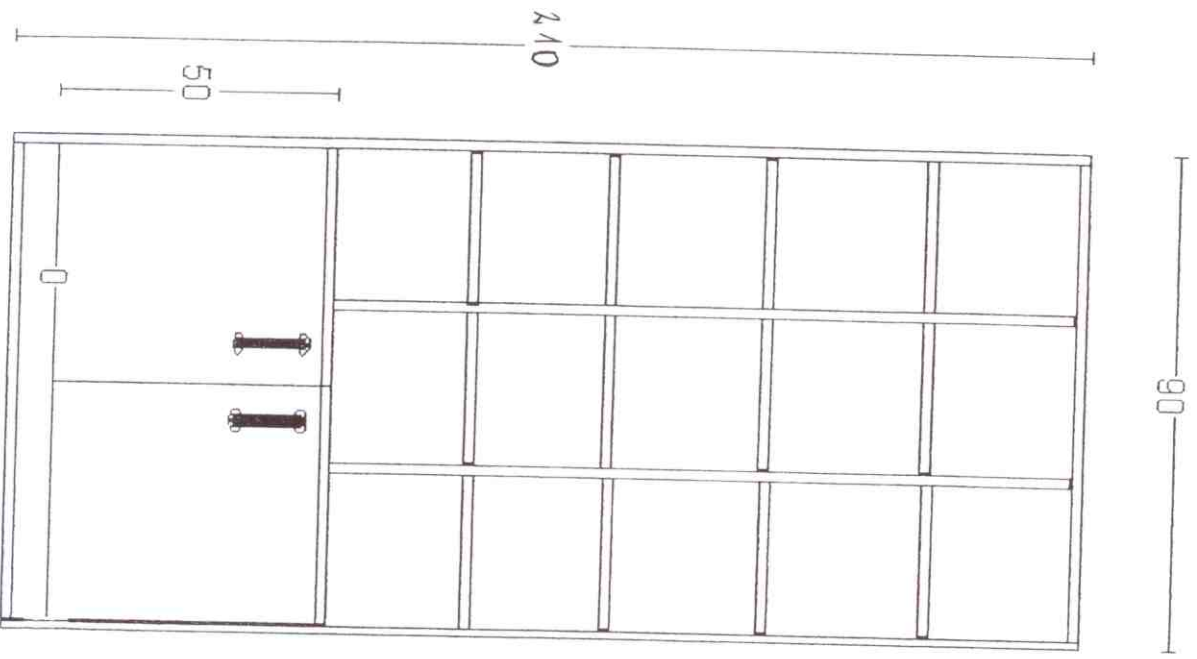

szafka nr 8

repat : wys. 210 , szer. 195
gab. 45 cm

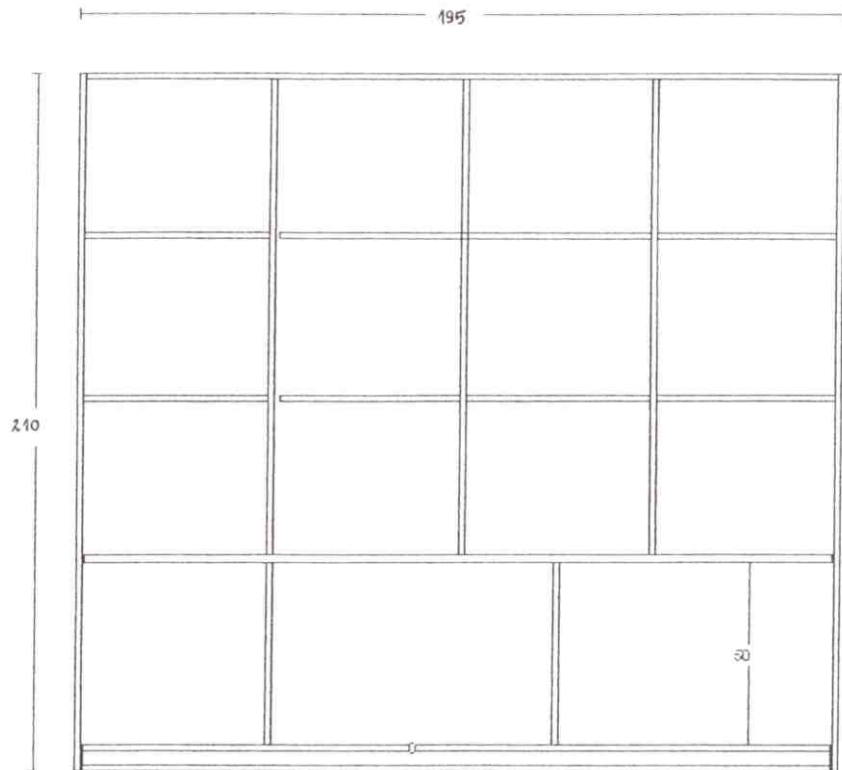

ceła 753.00

Łatocznik nr 9

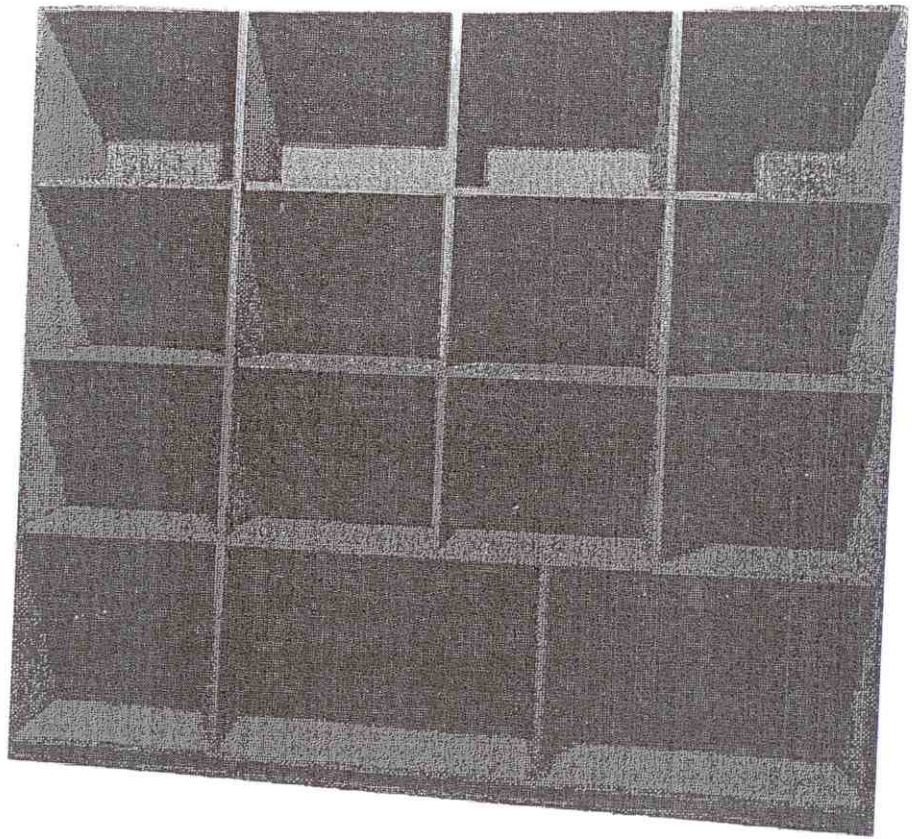

Заї. нр 10

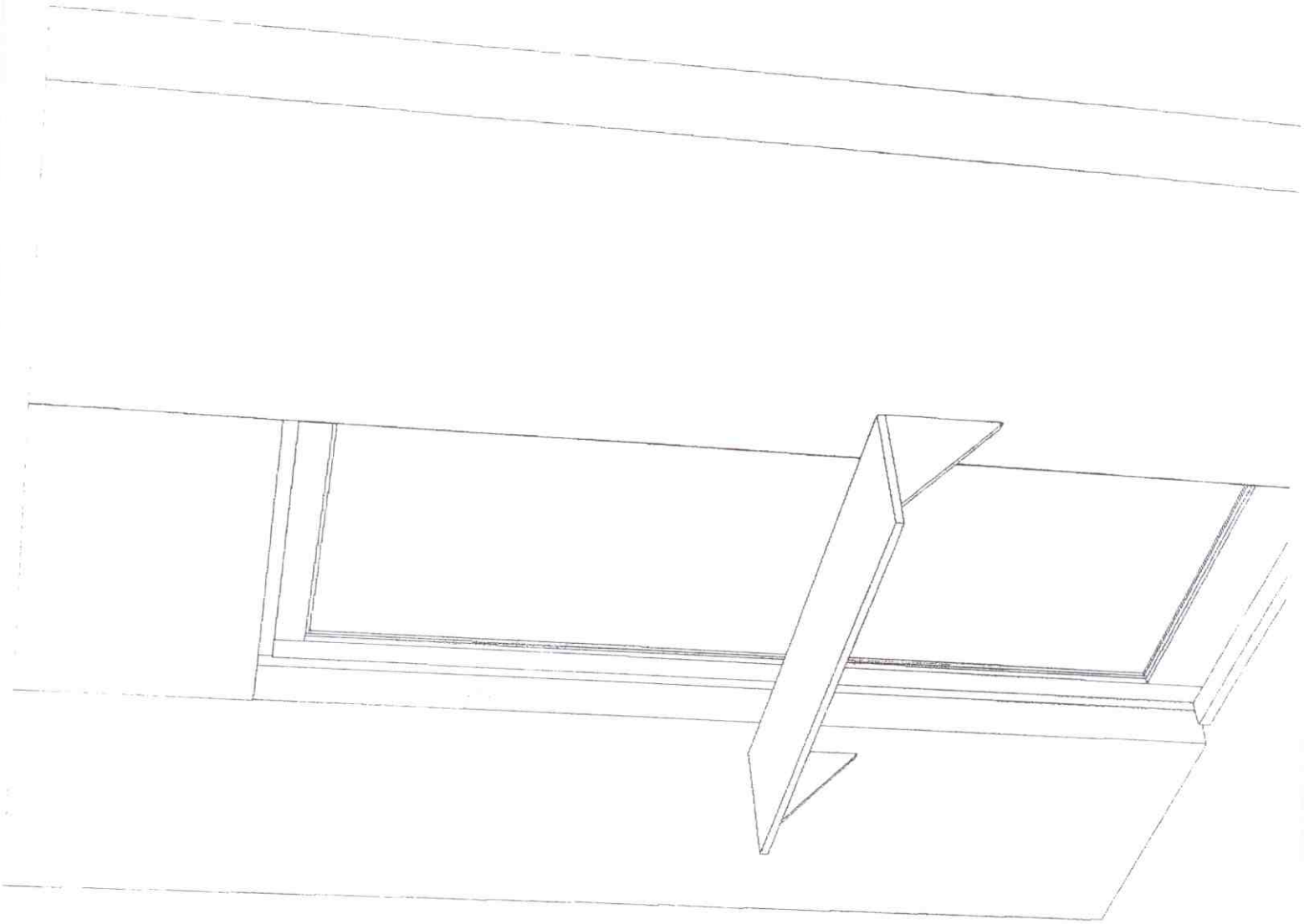

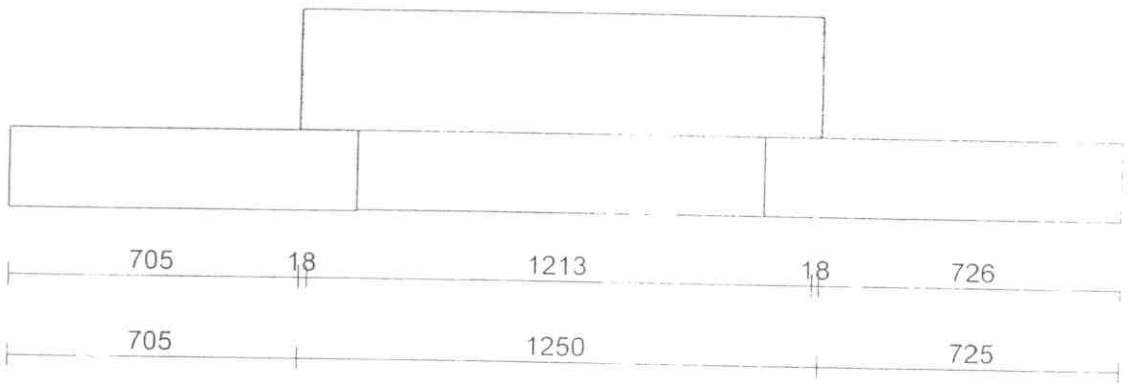

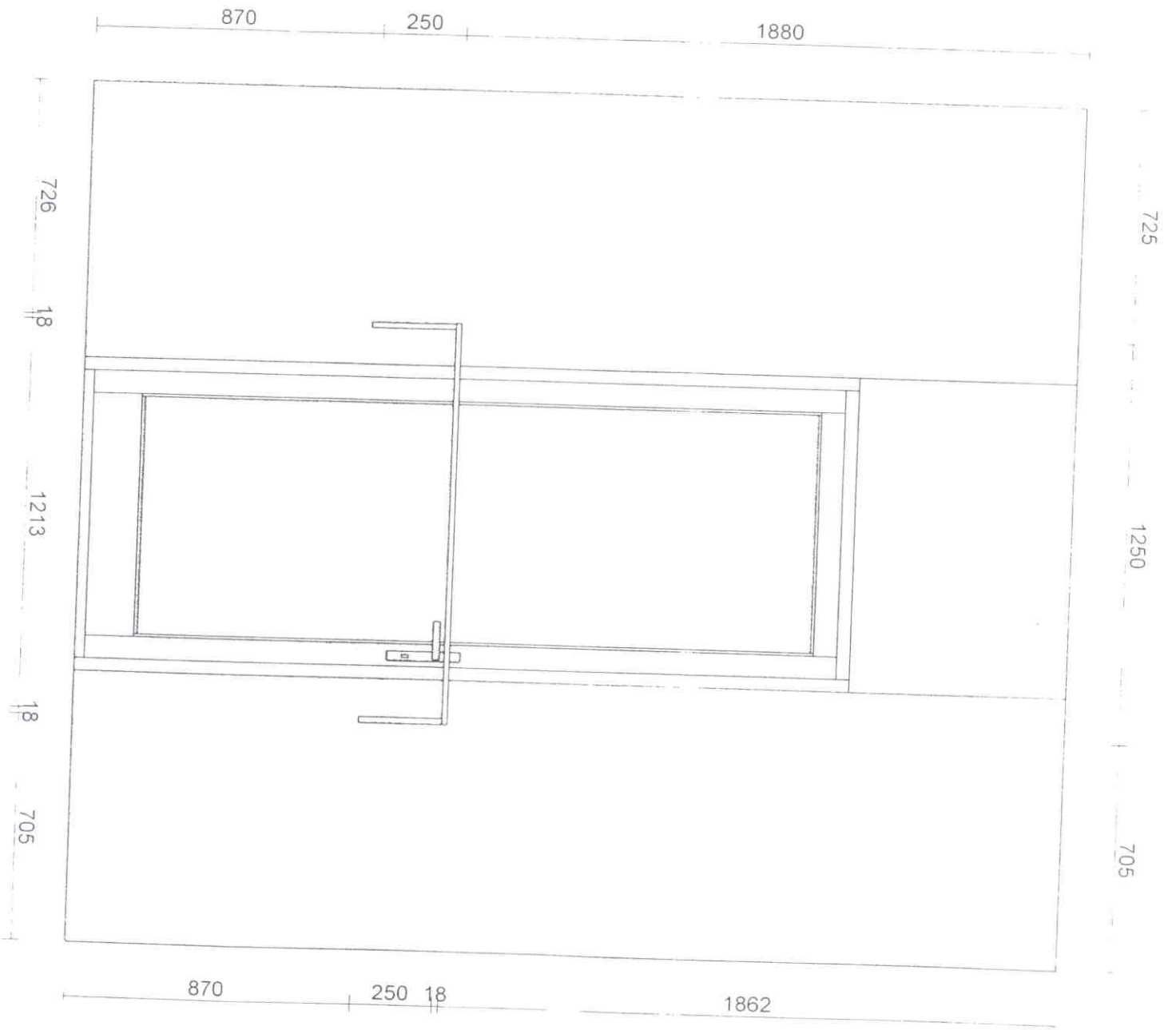

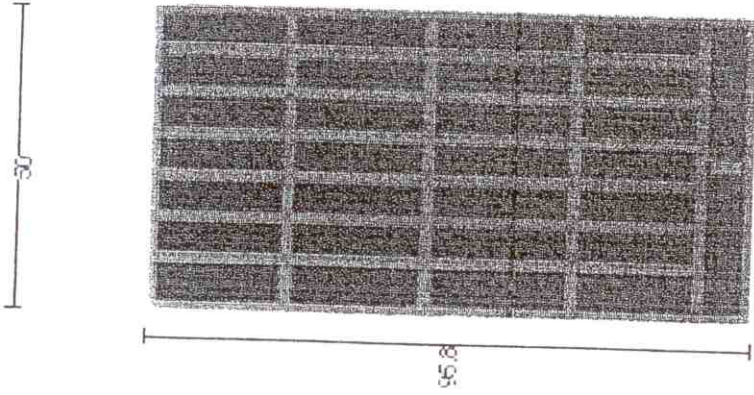

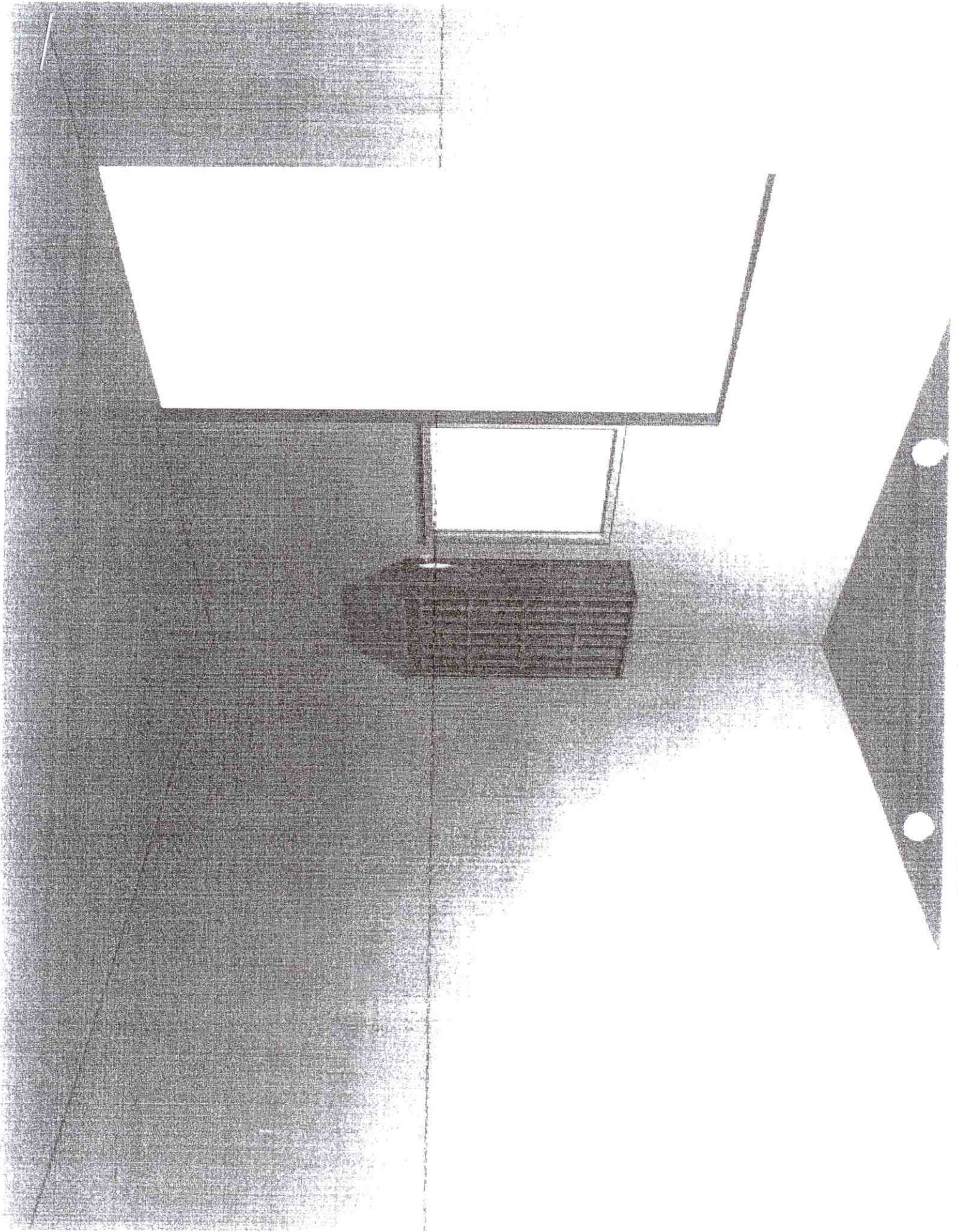

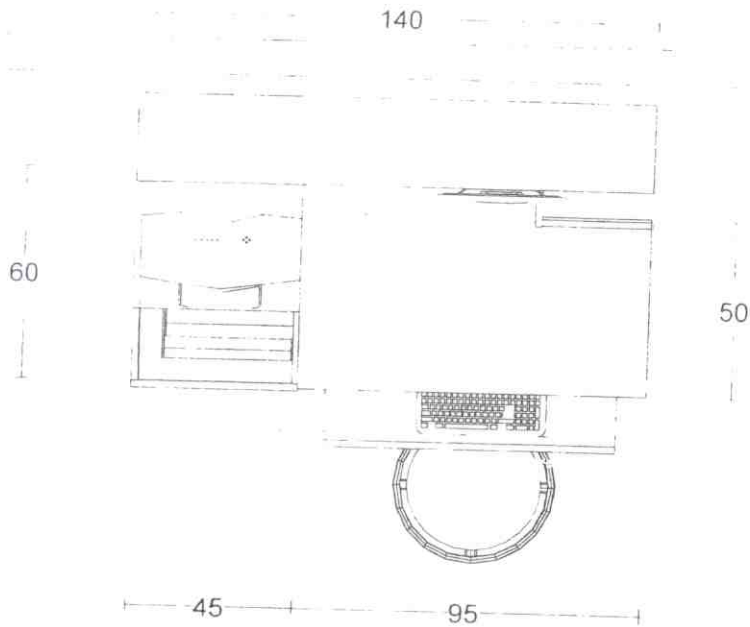

biurko dla fotografa,
dopasowane do urządzenia
fotograficznego i dostawiana
szafka pod drukarkę

wys 110 cm

w górnej części szarki polki
na drinki A4 - 31 cm od
brzośli w głębi każdej polki
ścianka ukośniczo ułożona
przez środek są drinków w w
głębokości szarki

całkowita wys. szarki 1000mm

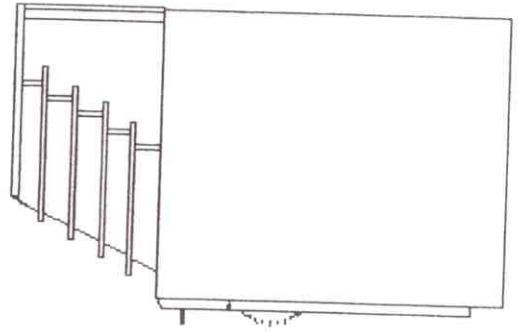

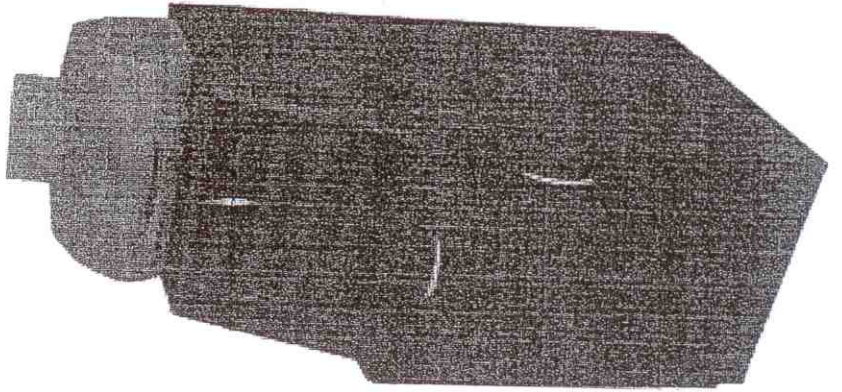

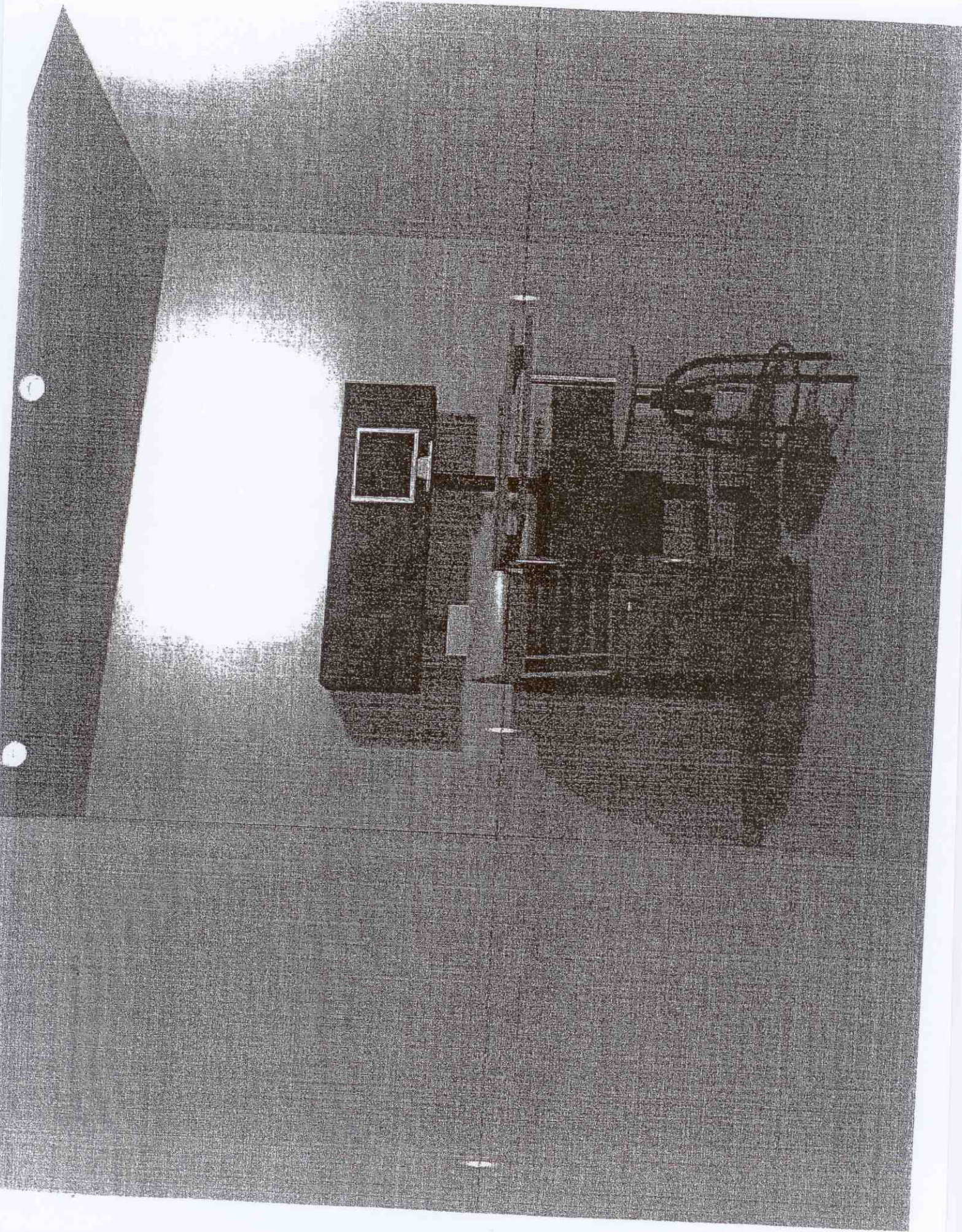

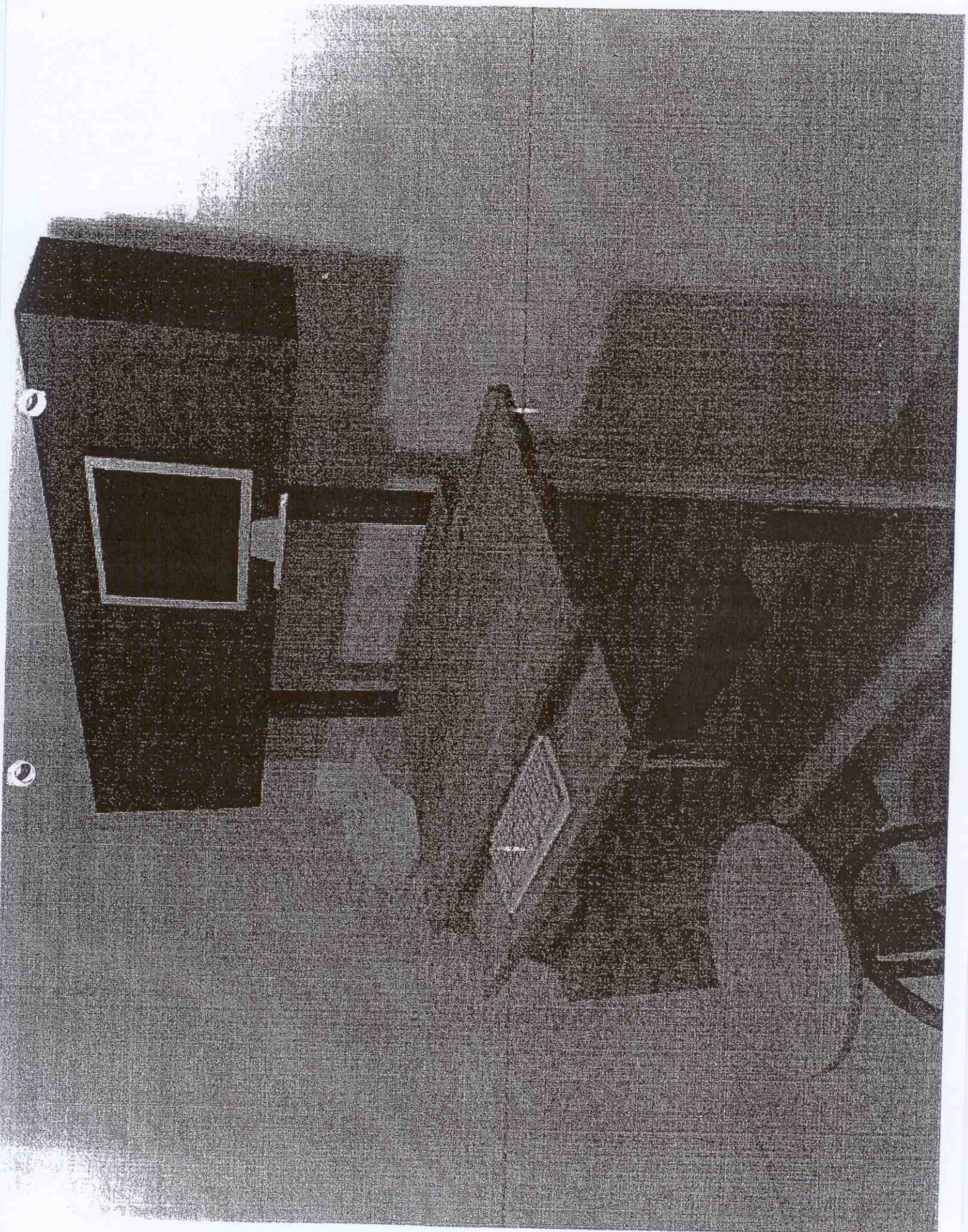

Rezyzja: Długość: 1,10 m
Szerokość: 0,28 m
Cena: 1,20 zł

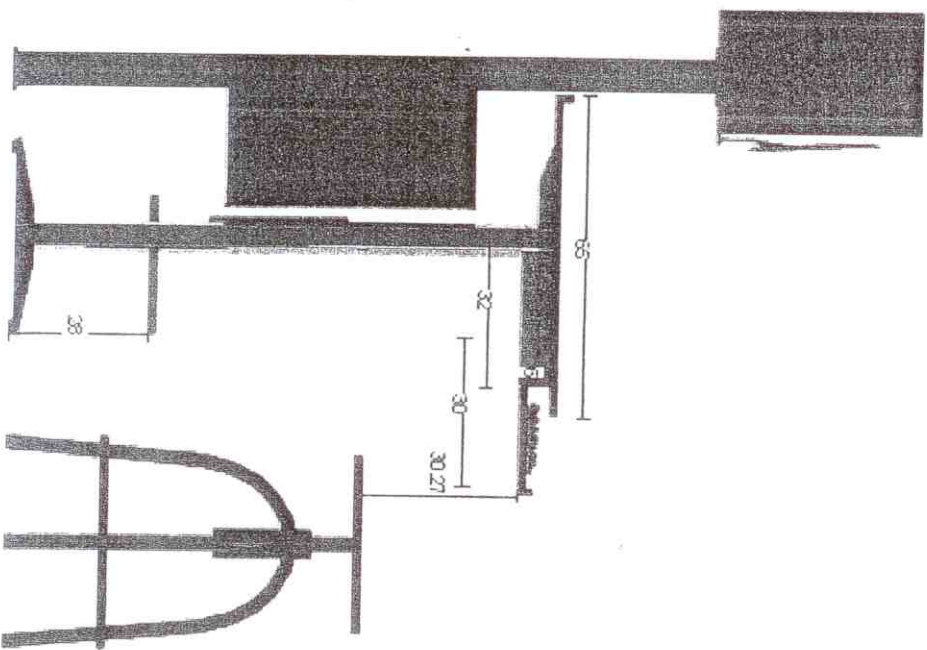

podłoga pod nogi i powłoka
na siedzisku
zastosowane są wkręty 2,8 cm
od podłogi i na wkręty 2,4 cm od
podłogi

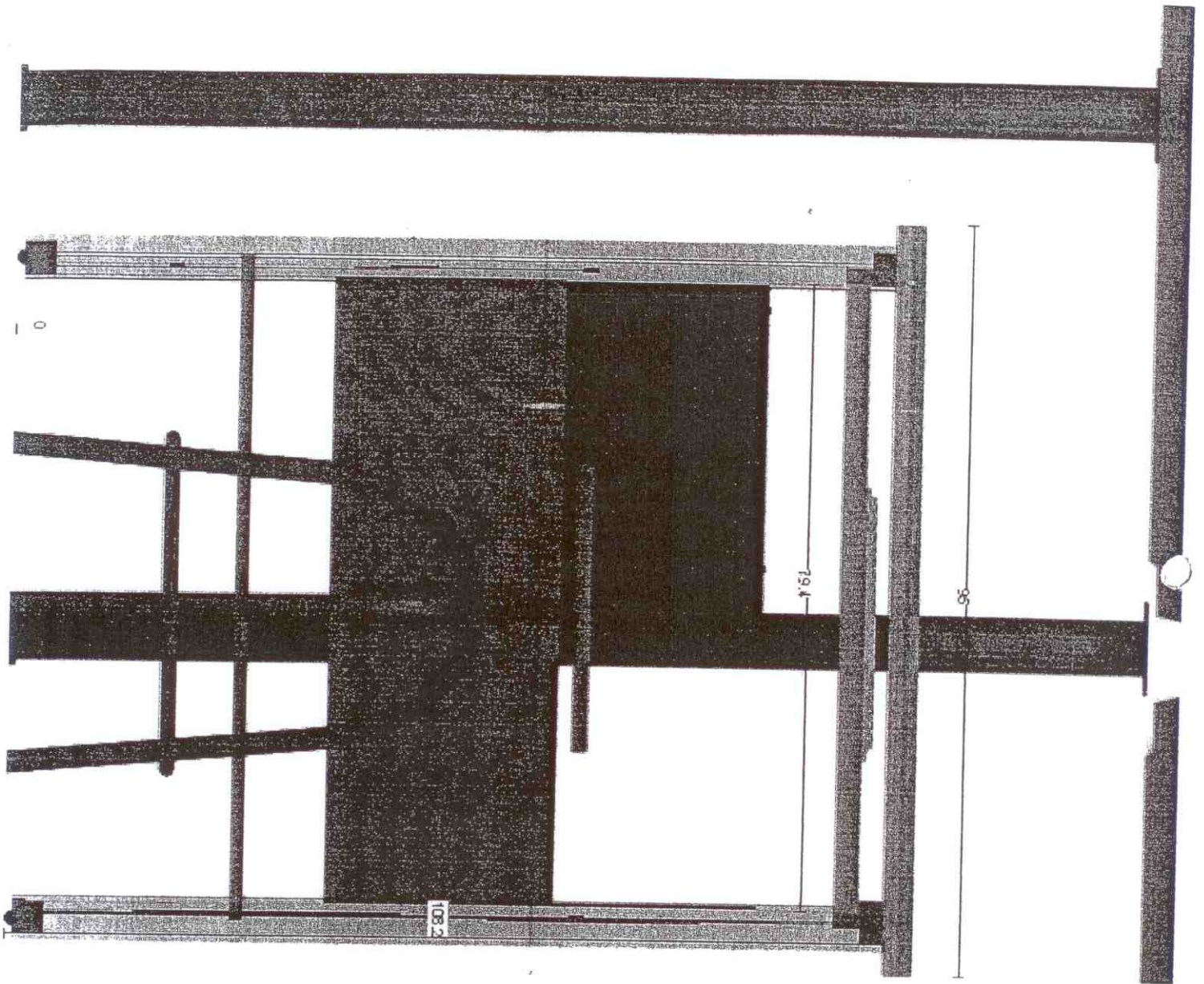

0

108.3

19.4

96

181

